

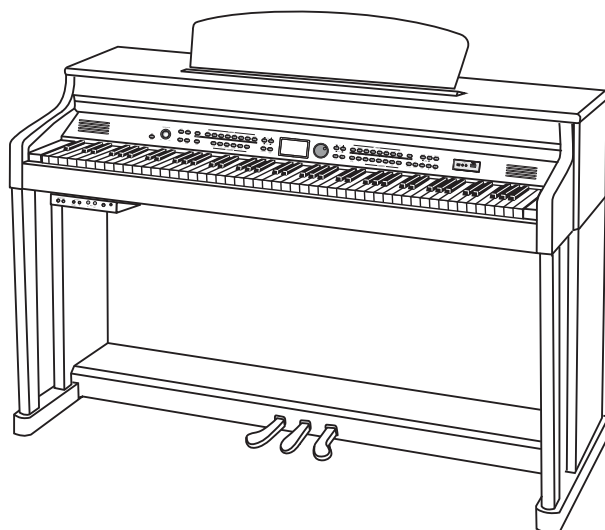

EL MANUAL DEL PROPIETARIO

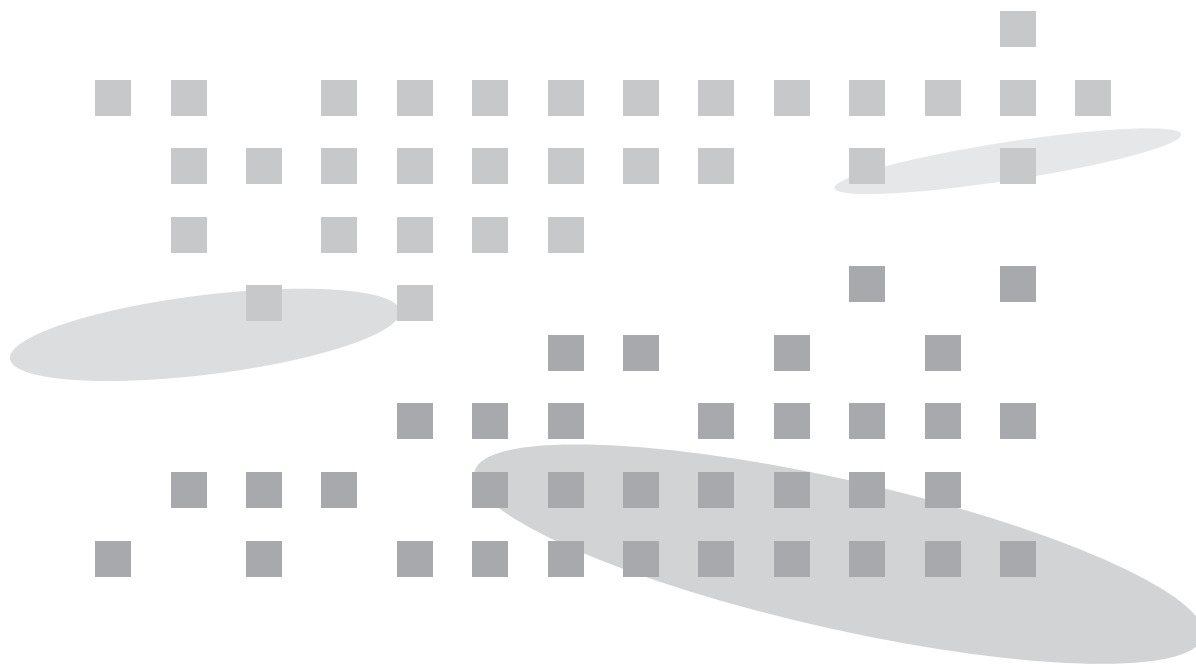

USB de alto rendimiento piano digital

Sensación nueva, nueva imagen y nuevo sonido

Antes de la lectura:

Instrucciones de seguridad

Esta sección está destinada a garantizar la seguridad del usuario y prevenir el daño financiero.

Por favor, lea atentamente esta sección y usar el producto adecuadamente de acuerdo con ella.



ADVERTENCIA:

No seguir esta advertencia puede resultar en la muerte o lesiones graves



PRECAUCIÓN:

No seguir esta advertencia puede provocar lesiones y / o pérdida financiera.



ADVERTENCIA:

Para evitar el riesgo de muerte o lesión física debido a una descarga eléctrica, cortocircuito, daños o incendios, por favor, siga las instrucciones de seguridad fundamentales que figuran a continuación. Esta advertencia incluye lo siguiente:

- **Nunca abra el aparato ni intente romper o modificar sus partes internas.** Este producto no contiene componentes que el usuario. Si parece que está averiado, por favor, dejar de utilizar inmediatamente el servicio al cliente de productos y contactos para su reparación.
- **No exponga el producto a la lluvia. No utilice este producto en un entorno acuoso o húmedo,** y no deje ningún recipiente de líquido en su parte superior, ya que puede derramarse en el producto. Si algún líquido se derrama en el producto, apague inmediatamente el producto, tome el enchufe de la toma de CA y en contacto con un centro de servicio designado para la inspección.
- **Si el cable de alimentación o el enchufe esté bien disipó o se dañan, o el producto de repente deja de sonar, o cualquier olor o humo desconocida parecen emerger del producto,** apague inmediatamente el producto, tome el adaptador de enchufe de la toma de CA y póngase en contacto con una centro de servicio designado para la inspección.
- **Utilice siempre el voltaje correcto para este producto.** La especificación de tensión se puede encontrar en la etiqueta del nombre situada detrás de este producto.
- **Siempre tome el enchufe de la toma de corriente antes de limpiar el producto.** Nunca inserte o retire la clavija con las manos mojadas.
- **Regularmente comprobar el estado de la clavija de alimentación, y retirar cualquier sustancia o polvos que pueden haberse acumulado en él.**



PRECAUCIÓN

Para evitar el riesgo de lesiones físicas, daños de este producto u otra pérdida financiera, por favor, siga las instrucciones de seguridad fundamentales que figuran a continuación. Esta precaución se incluye lo siguiente:

- No coloque el cable de alimentación generadores de calor cercanas como estufas o radiadores. Doblar el cable demasiado podría dañar el cable. No coloque objetos pesados sobre el cable, o dejar el cable en un lugar donde otros puedan pisar o tropezar con él.
- Al retirar el tapón, ya sea del producto o la toma de corriente, tire siempre del cuello del tapón. Incautación y tirando del cable podría dañarlo.
- No utilice múltiples conectores para alimentar el producto. Si lo hace, puede dar lugar a una calidad de sonido rebajado y / o sobrecalentar la salida.
- Cuando no se utilice el producto durante un período prolongado de tiempo, o durante una tormenta eléctrica, tomar el enchufe de la toma de corriente.
- Al conectar este producto a otro producto electrónico, desactive los poderes de ambos productos antes de conectar. Ajustar el volumen de todos los productos al mínimo antes de encender los productos. Después de asegurarse de que todos los volúmenes están ajustados al mínimo, empezar a usar este producto y aumentar gradualmente el volumen hasta que se alcance el nivel deseado.
- No exponga este producto a exceso de polvo, vibración o lugares / fuentes de calor extremo (bajo la luz solar directa, calentadores cercanas, dentro de los coches durante el día). La exposición a tales entornos puede resultar en daño externo y / o interno.
- No utilice este producto dispositivos cercanos como televisores, radios, dispositivos de sonido estéreo, teléfonos móviles u otros dispositivos electrónicos. Si lo hace, podría dar lugar a un ruido excesivo ya sea de este producto o el TV / radio.
- No coloque el producto en lugares inestables, donde se puede caer.
- Siempre retire todos los cables del producto antes de moverlo.
- Para limpiar el instrumento, utilice siempre un paño suave y seco o ligeramente húmedo. No utilice un paño impregnado con diluyente de pintura,, agente de limpieza disolvente o sustancias químicas. No coloque objetos de vinilo, plástico o goma sobre el producto. Si lo hace, puede alterar el color de las teclas o el panel.
- No coloque su peso u objetos pesados sobre el producto.
- No use fuerza excesiva al manipular los botones, interruptores o conectores.
- Tenga cuidado de no dejar los dedos por debajo de la tapa del teclado cuando la cierre. No introduzca los dedos debajo de la cubierta de la llave o en cualquier otro espacio entre las partes de este producto.
- No inserte ni deje caer objetos como sustancias de papel o de metal en la tapa del teclado, el panel, o en el espacio entre las teclas. Cuando se hace Ly para accidental, apague inmediatamente la alimentación del producto, tomar el enchufe de la toma de corriente, y en contacto con un centro de servicio designado.
- Mantener 3 pulgadas de espacio entre el piano y la pared u otros objetos cercanos. espacio es insuficiente, puede interferir con la circulación de aire y resultar en sobrecalentamiento.
- Lea cuidadosamente la guía de montaje de procedimiento y siga las instrucciones. No hacerlo podría resultar en daño del instrumento y / o lesiones del usuario.
- Evitar el uso del producto en volumen lo suficientemente alto como para ser molesto para los oídos durante largos periodos de tiempo, ya que al hacerlo podría afectar la audición de forma permanente. Si tiene dificultades, o timbre excesiva oír en las orejas, en contacto con un médico.
- Durante tormentas eléctricas, tome el enchufe de la toma de corriente.

Prefacio

Gracias por su compra.

Este producto se mezcla una polifonía máxima de 256 notas y unos datos de sonido masivas pesar hasta 1 GB para ofrecer a sus 5 conciertos distinguen sonidos de piano de cola y otras voces de alta calidad que recrean el sonido auténtico de 128 instrumentos diferentes. Su teclado RHA-3W (Tri-sensor), una gran mejora respecto a su predecesor de dos sensor, y la función de medio pedal que detecta el movimiento preciso de sus teclas añadir en su calidad respetable.

El jugador vicepresidente del piano cuenta con un extenso banco de piezas demostración, incluyendo la serie Etude pedagógica de Beyer, Czerny, Burgmüller y Sonatines seleccionados por muchos compositores, así como 1.005 piezas en diferentes géneros, ya sea para entretenimiento o jugar referencia. reproductor de música de piano permite reproducir archivos MP3 y MIDI almacenados en unidades flash USB.

También hay el sistema de grabación de doble vía diseñada para ayudar al proceso de aprendizaje, un terminal USB 2.0 para conexiones con dispositivos como ordenadores o teléfonos inteligentes / tabletas, y otras utilidades versátiles como el sistema de auto-acompañamiento.

Para sacar el máximo provecho de la amplia gama de funciones y utilidades que ofrece este instrumento, lea y examine este manual del usuario detenidamente.

Por favor, mantenga este manual del usuario para futuras consultas.

Gracias.

Tabla de contenido

Antes de la lectura...	1 13	Ajustes de piano	35
Instrucciones de seguridad Prefacio		La resonancia de cuerdas volumen de resonancia del amortiguador volumen Caja de resonancia resonancia volumen de tecla desactivada volumen de sonido Hammer Sound Stretch Tune	35 35 35 36 36 36
Índice Piezas de montaje del producto	4	EQ	37
Componentes	5	6	37
Interruptor de alimentación Auriculares y micrófono Conectores de audio conexiones digitales (MIDI) conexiones conexiones inteligentes Pedales	8 8899	acompañamiento automático	38
Panel de control	10	La elección de un ritmo de ajuste de tempo Ajuste Acc. A partir del volumen Acompañamiento automático Patrones básicos y la variación Finalización del acompañamiento automático Ajuste de métodos de entrada del punto de división Chordal acompañamiento de acordes	38 38 39 39 40 40 40 41 42
LCD	14	Grabar	44
Controles básicos	15	Grabación / Reproducción de verano Para USB Carga desde el USB	44 45 47
Ajuste del volumen Selección de una capa de GM Voz Voces	15	Registro	48
Parámetros de capa de Split Ajustes de Split Twin Piano reverberación	15 16 17 17 18 18 19	Utilización de la inscripción guardar memorias USB Para inscripciones Cargando inscripciones de USB	48 48 49
Ajustes de reverberación del mezclador Metrónomo	19 20 21 22	VP jugador	50
DEMO / Edu MUSIC	23	Reproducción de archivos de música VP	50
Escuchando Demo / Edu Music Ajuste de demostración Lista DEMO Volumen	23 23 24	Reproductor de música	52
Beyer / Czerny Etudes Burgmüller Etudes / Sonatines	24 25 26	Reproducción de archivos MP3 / MIDI	52
funciones	27	Memorándum	54
Transposición de Música de transposición táctil Mic.setting Efecto	27 27 28 29 30 31	Lista de voces GM y percusiones	55
El control local MIDI		Voces GM Percusiones	55 56
Otras funciones	32	Lista de tabla de implementación MIDI	58
Master Tune brillantez Octave Shift Efecto Auto Tune escala lineal Amortiguador contraste de la pantalla de apagado automático mantener el ajuste de información del sistema Función de reinicio	32 32 33 33 33 34 34 34 34 34 34 34	Voces lista de VP Music	59
			60
		Antes de solicitar servicio técnico ...	82
		Especificaciones del producto	83

componentes del producto

Después de comprar el producto, LY cuidadosa desempaquetar y examinar la existencia y el estado de los elementos que se enumeran a continuación. Si un artículo falta o está dañado, póngase en contacto con el lugar de compra.

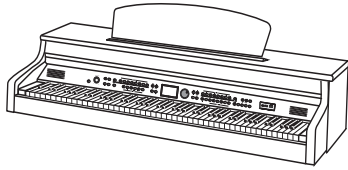

Piano cuerpo principal

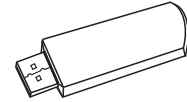

almacenamiento USB Manual del Usuario

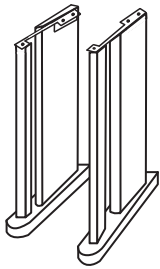

Izquierdo y derecho piernas (a, b)

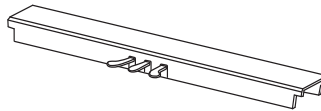

Placa Pedal (c)

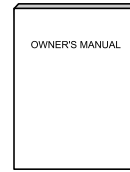

Dispositivo de

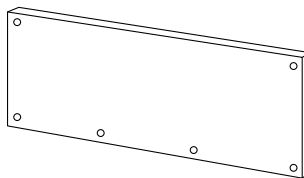

Placa posterior (d)

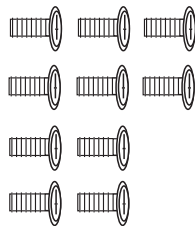

Placa del pedal / Cuerpo principal fijadores
(E) (M6x15) mm, 10EA

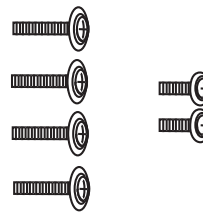

Fijadores de placa posterior
(f) (M4x22) mm, 4EA (g)
(M4x8) mm, 2EA

Mantenga los materiales de embalaje originales para volver a empaquetar más fácil si se espera que el transporte frecuente o de larga distancia de este producto.

Asamblea

1 Montaje de las piernas y los pedales

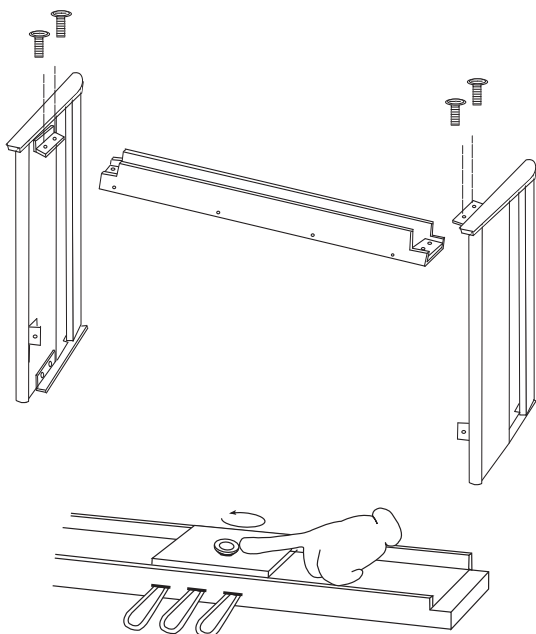

1 Establecer las piernas (a, b) al revés como la imagen, a continuación, utilizar 4 **Placa del pedal / Cuerpo principal fijadores (e, utilizar 4 fuera de 10)** para conectar la placa del pedal (c) para las piernas.

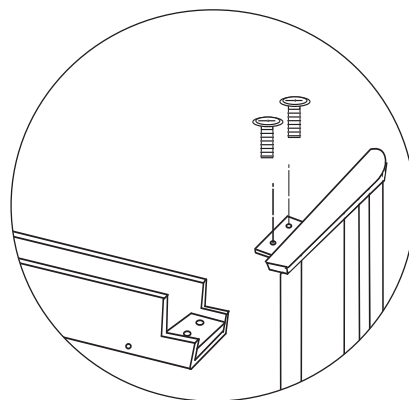

2 Ajuste la perilla de palanca del pedal (ver foto), de modo que sería entrar en contacto con el suelo en el que el piano se va a instalar.

2 Colocación de la placa posterior

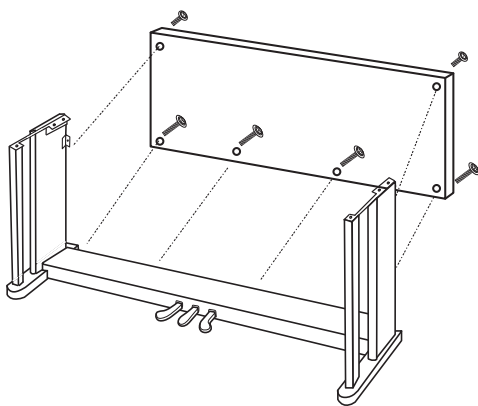

1 Coloque la placa posterior (d) entre las piernas insertándolo desde atrás.

2 Utilice el fijador placa posterior (f), (g) para fijar la placa posterior (d).

3 Asegúrese de que la placa está de pie recto.

3

La combinación con el cuerpo principal

1 Colocar con cuidado el cuerpo principal en la parte inferior del cuerpo ensamblado de acuerdo con la imagen de modo que sus agujeros se correspondiera con los soportes unidos a cada pierna. Utilice el restante cuerpo principal fijadores (e, 6EA) para asegurar la conexión entre los principales órganos e inferior.

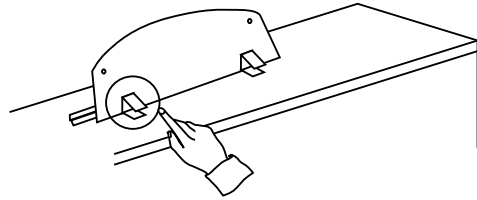
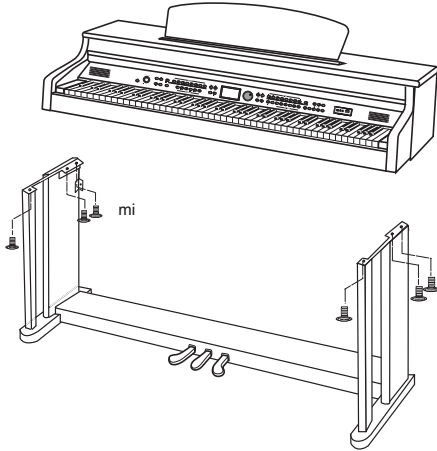

2 Elevar el marcador en la parte superior del cuerpo principal y el uso de los soportes en su parte posterior para mantenerlo de pie.

4

Conexión de los cables de potencia y de pedal

1 Conectar el cable del pedal a la entrada del pedal por debajo del cuerpo principal.

El cable del pedal se encuentra atado por debajo de la caja de pedales.

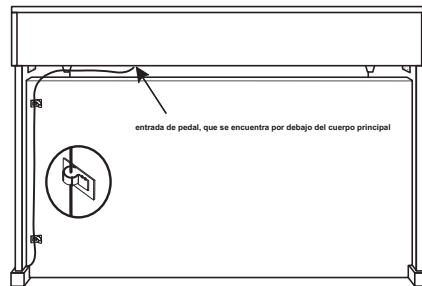
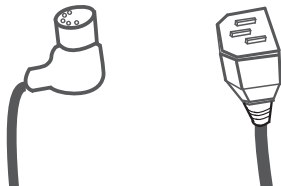

Partes

Interruptor de alimentación

Interruptor de alimentación (a la izquierda de la consola)

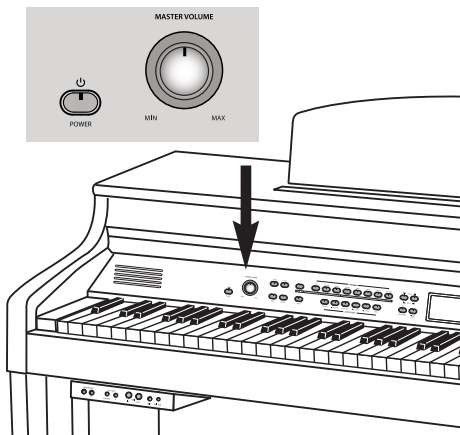

Utilice el cable de alimentación de CA para conectar el piano y la toma de CA y pulse el interruptor de encendido para encender el piano. La pantalla LCD se encenderá.

- ☞ Cuando el piano se enciende por primera vez, la voz inicial por defecto es 'Grand Piano 1'.
- ☞ Utilice el control de volumen master para ajustar el volumen.
- ☞ Al encender el piano, no presione el pedal de resonancia. Si lo hace, puede provocar que el pedal no funcione correctamente.

parámetros y ajustes, a excepción de las memorias de grabación y registro I de AI se inicializan cada vez que el piano se apaga y se enciende de nuevo.

- ☞ Si la función de mantener el ajuste se ha activado, los ajustes se conservan de forma permanente.

Apagado automático (APO)

Este producto cuenta con un sistema de gestión de energía automático que apaga el instrumento automáticamente cuando no se utiliza durante un cierto período de tiempo. Por defecto, el piano se apagará después de 30 minutos de inactividad.

Consulte la página 33 para ajustar la cantidad de tiempo que puede tomar antes de apagarse.

Auriculares y micrófono Jacks

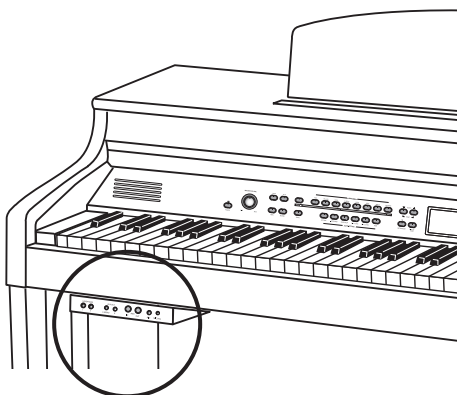

Dos tomas de auriculares se encuentran en la izquierda por debajo del cuerpo principal.

- ☞ Cuando un auricular está conectado al piano, los altavoces del piano se silencian.
- ☞ Existen dos tomas de auriculares, lo que permite un máximo de dos personas para escuchar al mismo tiempo.
- ☞ El tipo de auriculares para su uso se limita a la de tipo estéreo 55 (1/4 pulgada). Si buscan utilizar los auriculares de 3,5 mm, un convertidor adicional (3,5 mm -> 55) será requerido.
- ☞ Los auriculares se venden por separado.
- ☞ Reducir el volumen del piano antes de conectar un micrófono para evitar la sonoridad accidental no deseada.

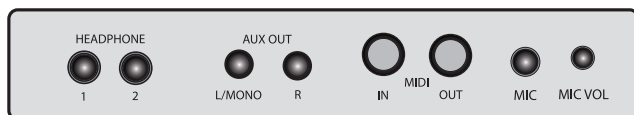

Conexiones de audio

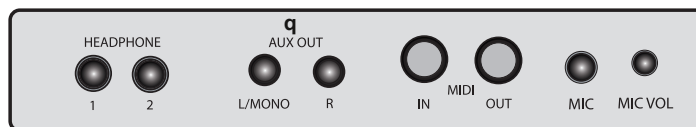

Los terminales de conexión externos (en la parte inferior izquierda del piano)

q Terminales de salida de audio (salida de línea [L / MONO], [R])

Estos conectores se utilizan cuando se desea el uso de un motor más potente productor de sonido externo (amplificadores etc.) para reproducir la salida de audio del piano.

Utilice un cable de audio (se vende por separado) para conectar las tomas de salida de audio (salida de línea [L / MONO], [R]) del piano y la toma de entrada del dispositivo externo para escuchar el piano a través del sistema de altavoces del dispositivo externo .

☞ Cuando se conecta a un dispositivo externo, encienda siempre el dispositivo externo antes de conectar la alimentación del piano. Cuando se abandone el uso del dispositivo externo, invertir este orden y apague el piano primero antes de apagar el dispositivo externo.

☞ Los terminales de conexión de audio están hechos de conectores RCA.

Conexiones MIDI

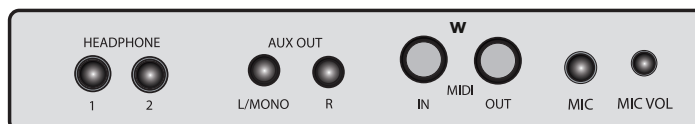

Los terminales de conexión externos (en la parte inferior izquierda del piano)

w Terminales MIDI

MIDI significa 'Musical Instrument Digital Interface', y es el estándar internacional para el intercambio de datos musicales entre dos dispositivos digitales.

MIDI IN Recibe los mensajes MIDI que llegan desde dispositivos MIDI externos.

MIDI OUT Mensajes salidas MIDI desde el piano a dispositivos externos.

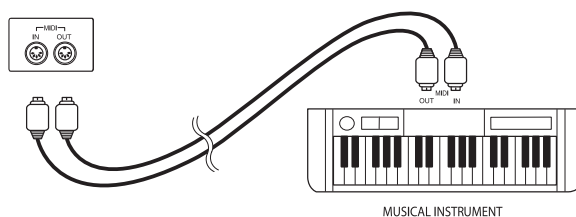

Conexiones inteligentes

Los terminales de conexión inteligentes están ubicados en el panel de control del piano digital.

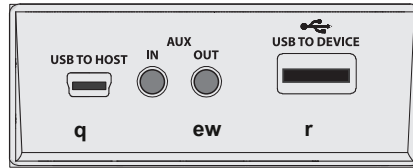

q TOHOST USB

El piano cuenta con un terminal USB a serie para permitir la conexión directa a un ordenador. Mediante el uso de esta toma, el piano y el ordenador pueden intercambiar datos MIDI a través de USB.

- ☞ Se puede utilizar en Windows XP o superior y Mac OS X.
- ☞ No se requiere ningún controlador adicional ya que utiliza el controlador de dispositivo de Windows común.
- ☞ Si el dispositivo no es reconocido, o el dispositivo de audio USB no se ve en la lista del menú de configuración del dispositivo, compruebe el cable USB y asegure una conexión adecuada.
- ☞ Compatible con 4.0 o superior versiones de iPhones y iPads.
- ☞ la compatibilidad de Android puede ser limitada en función del fabricante específico o versión del dispositivo.
- ☞ Si conecta el instrumento a un ordenador hace que el equipo se bloquee o deje de funcionar, no volver a intentar la conexión (ya que podría dañar el equipo o el piano) e inmediatamente en contacto con el servicio al cliente.

w AUX IN (mini estéreo 3.5)

Mediante la conexión de dispositivos externos a esta toma el piano puede jugar a través de sus altavoces internos bandas sonoras proporcionadas por fuentes externas, tales como dispositivos inteligentes o dispositivos de audio MP3.

Conectar el terminal de salida de los ordenadores portátiles, dispositivos inteligentes, reproductores MP3 y AUX IN del piano utilizando un cable de audio (se vende por separado) para reproducir los datos de audio de los dispositivos a través del sistema de altavoces del piano.

- ☞ Cuando se conecta a un dispositivo externo, encienda siempre el dispositivo externo antes de conectar la alimentación del piano. Cuando se abandone el uso del dispositivo externo, invertir este orden y apague el piano primero antes de apagar el dispositivo externo.
- ☞ Los terminales de conexión de audio están hechos de conectores estéreo de 3,5 mm.

mi AUX OUT (3.5 mini estéreo)

salida de sonido del piano puede ser transmitida a un dispositivo externo, como un ordenador portátil, dispositivo inteligente o un reproductor de MP3 que desea grabar. Utilice un cable de audio (se vende por separado) para conectar las tomas AUX OUT del piano y el terminal de entrada (micrófono) del dispositivo externo.

- ☞ Cuando se conecta a un dispositivo externo, encienda siempre el dispositivo externo antes de conectar la alimentación del piano. Cuando se abandone el uso del dispositivo externo, invertir este orden y apague el piano primero antes de apagar el dispositivo externo.
- ☞ Los terminales de conexión de audio están hechos de conectores estéreo de 3,5 mm.

r TODEVICE USB

Mediante la inserción de una unidad de memoria USB a esta ranura, el piano puede reproducir los archivos de música en su interior.

- ☞ Para el uso del reproductor de VP, utilizar la memoria USB, siempre que viene con el producto.
- ☞ El archivos MP3 y SMF deben estar ubicados en la carpeta de música dentro de la memoria flash USB para la reproducción.
- ☞ No retire la memoria USB cuando se está accediendo.
- ☞ La memoria USB debe estar en formato FAT32.

pedales

El piano consta de tres pedales que corresponden a los tres pedales de un piano acústico.

Conexión de los cables del pedal

Recuperar el cable del pedal atado debajo de la caja de pedales, y conectarlo a la entrada del pedal situado debajo del cuerpo principal.

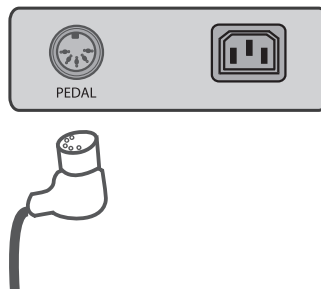

Funciones de los pedales

q Pedal Damper (pedal derecho)

Este pedal realiza la misma función que el pedal de resonancia de un piano acústico; tocando notas mientras se mantiene pulsado este pedal va a sostener las notas, incluso si las llaves han sido liberados. También proporciona la función de medio pedal, que detecta y responde al control delicado que pianistas ejercieron en los pianos acústicos presionando el pedal sólo hasta la mitad.

- ☞ La duración de las notas sostenidas difiere dependiendo de la voz elegida.
- ☞ La función de medio pedal controla la duración de sostener dependiendo de la profundidad que se presiona el pedal.
- ☞ No presione el pedal de resonancia al encender el piano. Si el pedal había sido presionado cuando el piano se enciende, puede que no funcione correctamente.

w Pedal de sostenido (pedal central)

Este pedal realiza la misma función que el pedal de sostenido, que es el pedal medio de un piano de cola acústico. Se comporta de manera similar al pedal de resonancia, pero se retendrá sólo las notas que se están reproduciendo en el momento que se presiona el pedal de sostenido. Notas que se reproducen después de pisar el pedal no se verán afectados, incluso si se mantiene presionado el pedal.

mi Pedal de sordina (pedal izquierdo)

Este pedal realiza la misma función que el pedal suave de un piano acústico. Al pulsar este pedal hace que el sonido del piano se amortigüe un poco y suaviza su carácter.

r Pedal Efecto (Alternativa Pedal izquierdo)

Cuando la función de efecto se utiliza con el interruptor de pedal se activa, este pedal funciona como un disparador para aplicar el efecto. En otras palabras, el efecto se aplica sólo cuando se pulsa este pedal. Si el interruptor de pedal está desactivado, este pedal mantiene el desempeño de su papel como el pedal suave, incluso si el efecto está todavía en uso.

- ☞ Cuando funciona como interruptor de efecto, se pondrán de relieve la 'FXP' en la pantalla LCD cuando se presiona.
- ☞ Consulte la página 30 para más detalles sobre el efecto.



Panel de control

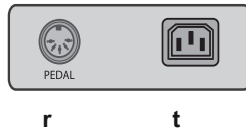
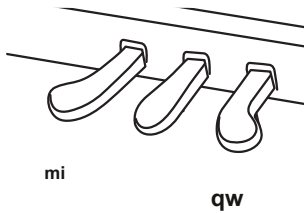
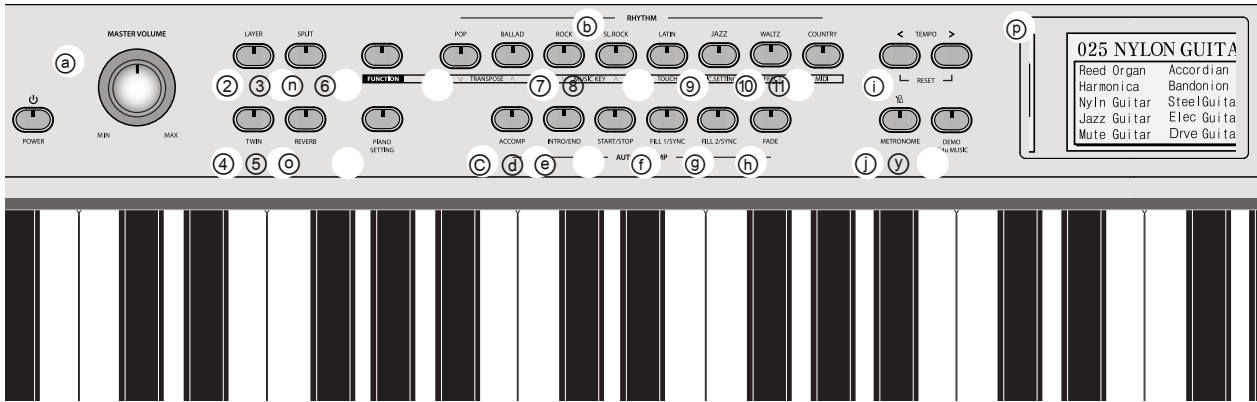

CONTROL DEL VOLUMEN

ⓐ VOLUMEN página 15

RITMOS

- ⓑ RHYTHM Botones Página 38, 41
- ⓒ ACCOMP Página 38, 41
- ⓓ INTRO / ENDING
- ⓔ START / STOP
- ⓕ FILL 1 / SYNC Página 36, 37, 40
- ⓖ FILL 2 / SYNC Página 39, 40 Página
- ⓗ DESCOLORARSE 39, 40

TEMPO

- ⓑ TEMPO UP / DOWN Página 38
- ⓓ METRÓNOMO página 22

FUNCIONES

- ⓑ FUNCIÓN 27,32 página
- ⓓ AJUSTE DE PIANO página 35 página
- ⓕ LCD 14
- ⓖ DATOS rueda ⓗ DATOS Botones
- ⓓ MOVE / ENTER
- ⓕ SALIDA
- ⓖ DISPLAY HOLD
- ⓗ MEZCLADOR Página 21
- ⓓ EQ página 37
- ⓕ REGISTRO página 48

Grabación / reproducción

- ⓑ DEMO / Edu MUSIC Page 23 Page 44
- ⓓ GRABAR Page 50 Page 52
- ⓖ VP REPRODUCTOR Page 45, 47, 48
- ⓗ REPRODUCTOR DE MÚSICA.....
- ⓓ MEMORIA USB

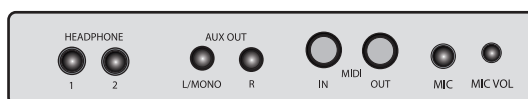
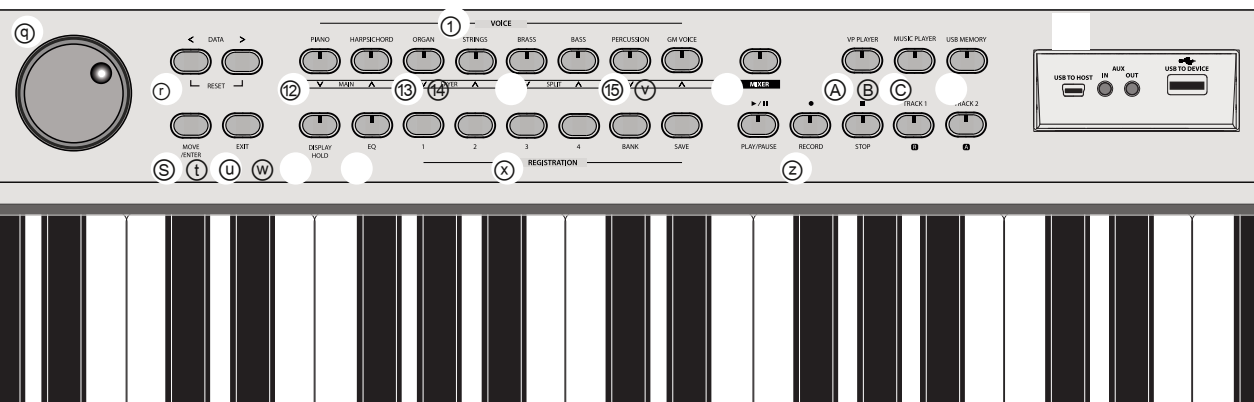

y

u

yo

op

VOICES / EFECTOS

- ① VOZ Botones Page 15
- ② CAPA Page 16
- ③ DIVISIÓN Page 17
- ④ GEMELO Page 19
- ⑤ REVERB Page 19
- ⑥ TRANSPONER Page 27
- ⑦ clave de la música Page 27
- ⑧ TOQUE Page 28
- ⑨ MIC.SETTING Page 29
- ⑩ EFECTO Page 30
- ⑪ MIDI L.CTRL Page 31
- ⑫ MAIN VOL. Botones
- ⑬ VOL CAPA. Botones
- ⑭ VOL SPLIT. Botones
- ⑮ VOL ACC./MUSIC. Botones

CONEXIONES

- qw Pedal apagador Pedal de Página 11
- sostenuto pedal suave página 11
- rt PEDAL DE Page 7
- ENTRADA ENTRADA DE CA Página 7
- yuiop ARRICULARES LINE Página 8
- OUT MIDI IN / OUT Página 9
- MICRÓFONO Página 9
- INTELIGENTE Página 8
- Página 10

LCD

Descripción LCD

La pantalla LCD muestra la configuración actual de desempeño del piano.

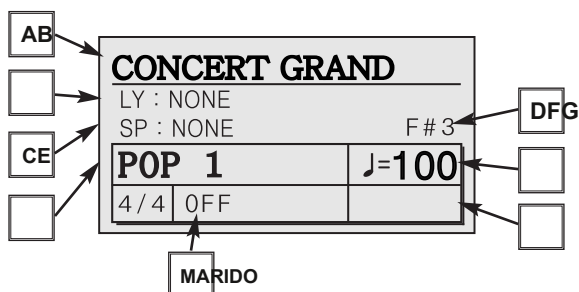

UN **Voz principal**
la voz principal actual. El piano ofrece 128 voces diferentes.

segunda **capa de voz**
voz en capas actual cuando se utiliza la función de capa.

do **voz de división**
Corriente voz de división cuando se utiliza la función de división.

re **Punto de división**
El punto de división por el cual el teclado se divide utilizando dividida o auto-acompañamiento.

mi **Ritmo**
el ritmo actual para el acompañamiento automático.

F **Tempo**
tempo actual para el auto-acompañamiento o el metrónomo.

GRAM **Acordes de acompañamiento**
Ex.) C, Fm, G

MARIDO **Modo de auto-acompañamiento**
Ex.) OFF, FINGERED, sola F

NOTA

Cuando se produce un cambio en la pantalla LCD, el tempo de cualquier auto-acompañamiento o el metrónomo en curso se puede disminuir temporalmente.

Controles básicos

Ajuste del volumen

Ajustar el volumen maestro

Utilice el mando MASTER VOLUME para ajustar el volumen general del piano.

☞ Esto también afecta al volumen de los auriculares.

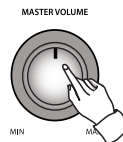

La elección de una voz

Este producto es un piano digital de alta clase que ofrece el profundo sonido refinado de pianos de cola acústicos de calidad, junto con el sonido de otros diversos instrumentos musicales acústicos y eléctricos.

Tipos de voces

- ☞ 128 GM (General MIDI) Voces, incluyendo las 70 voces básicas
- ☞ 7 Kits de percusión
- ☞ 1 Efecto de sonido Set

q Seleccione la voz deseada.

Presione el botón que corresponde a la voz deseada.

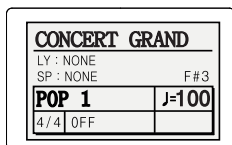

②

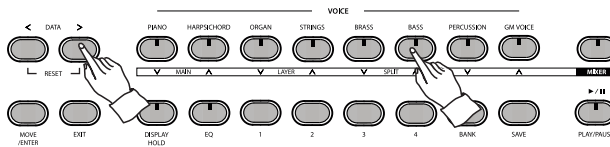

②

①

☞ Las voces se clasifican en 7 grupos de voz. Cada grupo de voz consta de 10 voces.

☞ Cuando se pulsa un botón de voz, la pantalla LCD mostrará un menú con todas las voces que pertenecen al grupo de voz establecidas por 3 segundos. Use los botones de datos o rueda DATA para seleccionar la voz deseada.

☞ Después de mostrar un menú de 3 segundos, la pantalla LCD se apaga automáticamente apagado. Si desea desactivar esto y le gustaría quedarse en el menú, pulse DISPLAY HOLD.

☞ Su última opción para cada grupo se mantiene incluso si se cambia a otro grupo de voces. Que se mantendrá hasta el piano está apagado (a menos que la función de mantener el ajuste está activado, en cuyo caso se mantiene de forma permanente).

☞ Consulte la página 56 para obtener información detallada sobre las voces.

Lista de Voces

Piano	Clave	Organo	Instrumentos de cuerda	Latón	Bajo	Percusión
Piano de cola 1	Clavecín	Organ1 tubería	Cuerdas Orche	Latón Flauta	Elec graves1 Elec	Estándar
piano de cola 2	VellHarpichord	tubería Organ2	Str Str y latón	Alto Sax Tenor	Bass2 AcousBass	RoomDrum
Grand Piano 3	Clavinet Vibráfono	Elec Organ1 Elec	SL. Cuerdas SL.	Sax trompeta,	Synth Bass acero	RockDrum
de cola 4 del piano	Xilófono Marimba	Organ2 Elec	Str & Br Pizz str	trombón, Syn	12Str guitarra.	ElectDrum
de cola 5 Chrs Piano	OrcheHarp	Organ3 Elec	str Synth Violin	Brass1 Syn	Guitarra Elec	AnalogDrum
	NylonGuitar	Organ4 Elec	Violonchelo	Brass2	guitarra del jazz	BrushDrum Jazz
E. GrPiano1	HawaianGT	Organ5 acordeón	Coro	Clarinete Oboe	guitarra sobre la	Drum Drum
E. Piano2 FM	Ukulele	armónica			guitarra Dist	Orche SFX SFX
Piano Piano		Bandonion			guitarra	1 2
Syn						

w Tocar el piano utilizando la voz elegida.

Utilice el mando MASTER VOLUME para ajustar el volumen.

voces GM

El piano también está equipado con las 128 voces que son totalmente compatibles con la norma internacional de GM (General MIDI), que se puede recuperar pulsando el botón GM VOZ.

Selección de una voz GM

q Presione GM VOZ.

La pantalla LCD mostrará una lista de 10 voces GM, incluyendo la voz actualmente seleccionada.

☞ Defecto: 025 Guitarra de nylon

w Use los botones de datos o rueda DATA para seleccionar la voz deseada.

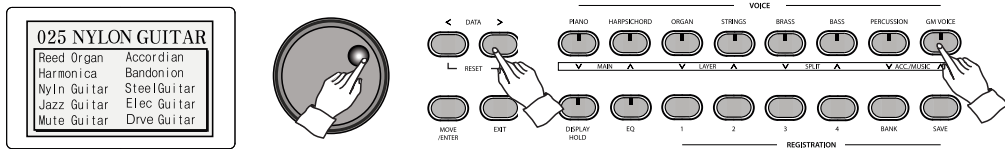

☞ Consulte la lista de voces GM en la página 53.

☞ Después de mostrar un menú de 3 segundos, la pantalla LCD se apaga automáticamente. Si desea desactivar esto y le gustaría quedarse en el menú, pulse DISPLAY HOLD.

☞ Su última elección de voces GM será retenido hasta que el piano está apagado (a menos que la función de mantener el ajuste está activado, en cuyo caso se mantiene de forma permanente).

Capa

Capa permite al jugador para que suene dos voces simultáneamente durante la reproducción de una clave.

q Elegir la voz principal deseado en primer lugar.

Consulte la página 15 para la selección de sonidos.

w Prensa de capas.

mi Elegir la voz de capa deseado para ser jugado simultáneamente con la voz principal. Consulte la página 15 para la selección de sonidos.

☞ La voz capa predeterminado es Strings lento.

☞ Cuando se pulsa el botón de CAPA, el botón de voz correspondiente a la voz capa actual comenzará a parpadear durante unos segundos. Una voz elegido a través de los botones de voz durante este lapso de tiempo se convertirá en la voz capa. Después de que el parpadeo se había apagado, la elección de una voz afectará a la voz principal.

Todavía se puede cambiar su voz entrando en el menú Capa o girando la capa de apagado y encendido de nuevo. Consulte la página 17.

r Prensa de capas de nuevo para apagar capa.

El botón se apagará para indicar que la capa no es más activa.

Parámetros de capa

El menú Capa permite el ajuste de varios parámetros relacionados con la capa.

q Mantenga oprimida capa hasta que la capa de menú emergente.

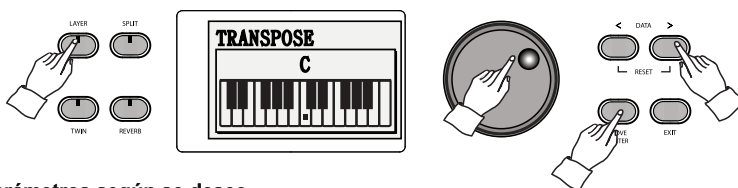

w Ajuste los parámetros según se desee.

Presione MOVE / ENTER para desplazarse por los campos y utilice los botones de datos o la rueda DATA para ajustar el valor del campo actual.

☞ Al pulsar los botones VOICE mientras que en el menú Capa selecciona la voz capa.

Parámetro	Defecto	Distancia
volumen de la capa	70	0 ~ 100
función de pedal	EN	ENCENDIDO APAGADO
Cambio de octava	0	- 2 ~ 0 ~ + 2

1 volumen de la capa

Esto determina el volumen de la voz en capas.

☞ Esto también se puede hacer mediante el uso de la batidora. Consulte la página 21.

2 función de pedal

Esto determina si el efecto del pedal de sostener se aplica a la voz en capas.

3 Cambio de octava

La voz en capas puede ser movido hacia arriba o hacia abajo en octavas, independientemente de la voz principal.

☞ Presionando DATOS ARRIBA / ABAJO simultáneamente restaurará el valor predeterminado.

☞ Mantenga pulsado un botón DATOS correr rápidamente a través de los valores.

☞ Después de mostrar un menú de 3 segundos, la pantalla LCD se apaga automáticamente apagado. Si desea desactivar esto y le gustaría quedarse en el menú, pulse DISPLAY HOLD.

☞ Pulse EXIT para salir del menú Capa. Esto no se desactiva la característica propia capa.

☞ Al pulsar de nuevo CAPA mientras que en el menú Capa, se desactivará el menú.

División

Dividir divide el teclado del piano en dos secciones, y permite al jugador asignar diferentes voces para cada una de las secciones. Por ejemplo, mediante el uso de Split la parte de melodía a la derecha podría ser jugado en la voz de piano, mientras que el acompañamiento a la izquierda en la voz que suena el bajo acústico.

usando la división

q Elegir la voz principal deseado en primer lugar. La voz principal será asignado a la parte derecha. Consulte la página 15 para la selección de sonidos.

w Pulse SPLIT. El botón se encenderá.

mi Seleccione la voz de división deseada (es decir, la voz parte izquierda).

Consulte la página 15 para la selección de sonidos.

☞ La voz de división por defecto es bajo acústico.

☞ Seleccione la voz de división, mientras que el botón de voz correspondiente parpadea.

Reférase a la descripción sobre la selección de la voz capa en la página 16.

r Pulse SPLIT de nuevo para apagar dividida.

El botón se apagará para indicar que la división no es más activa.

Ajustes de división

El menú de Split permite el ajuste de varios parámetros relacionados con la división.

q Mantenga presionado SPLIT hasta que el menú de Split aparezca.

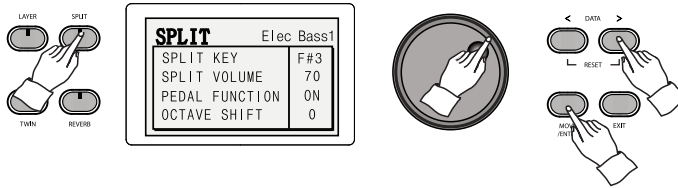

w Ajuste los parámetros según se desee.

Presione MOVE / ENTER para moverse por los campos y utilizar los botones de datos o la rueda DATA para ajustar el valor del campo actual.

☞ Al pulsar los botones VOICE mientras que en el menú de Split selecciona la voz de división.

Parámetro	Defecto	Distancia
SPLIT CLAVE	F # 3	C2 ~ C # 7
VOLUMEN DE SPLIT	80	0 ~ 100
función de pedal	EN	ENCENDIDO APAGADO
Cambio de octava	0	-2 ~ 0 ~ +2

1 SPLIT POINT

Punto de división se refiere al punto por el cual se divide el teclado.

▼ Por defecto del punto de división (F # 3)

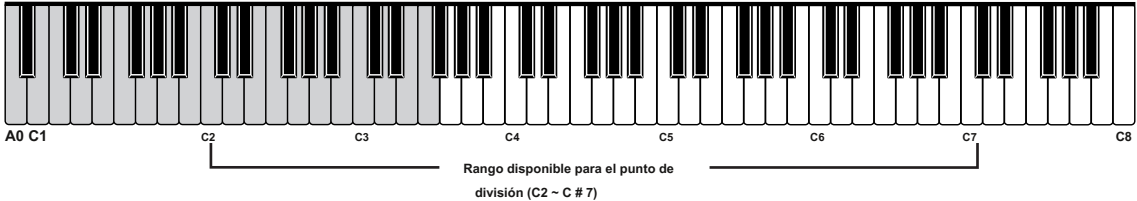

2 VOLUMEN DE SPLIT

Esto determina el volumen de la voz de división. Esto también se puede hacer mediante el uso de la batidora. Consulte la página 21.

3 función de pedal

Esto determina si el efecto del pedal de sostener se aplica a la voz de división.

4 Cambio de octava

La voz de división puede ser movido hacia arriba o hacia abajo en octavas, independientemente de la voz principal, con el fin de permitir la reproducción en rangos limitados por la división del teclado.

☞ Presionando DATOS ARRIBA / ABAJO simultáneamente restaurará el valor predeterminado.

☞ Mantenga pulsado un botón DATOS correr rápidamente a través de los valores.

☞ Después de mostrar un menú de 3 segundos, la pantalla LCD se apaga automáticamente apagado. Si desea desactivar esto y le gustaría quedarse en el menú, pulse DISPLAY HOLD.

☞ Pulse EXIT para salir del menú de Split. Esto no se apaga la función Split en sí.

☞ Al presionar SPLIT de nuevo, mientras que en el menú de Configuración de Split se apagará el menú.

twin Piano

Twin Piano divide el teclado de piano en dos teclados iguales más pequeños ("gemelas") con registros casi idénticos. Esto permite que dos personas toquen el piano al mismo tiempo en el mismo rango sin tropezar con uno al otro.

q **Seleccione una voz.**

Consulte la página 15 para la selección de sonidos.

w **Prensa TWIN.**

El botón se encenderá. El teclado se divide en dos partes con registros casi idénticos, con D # 4 como el punto de división.

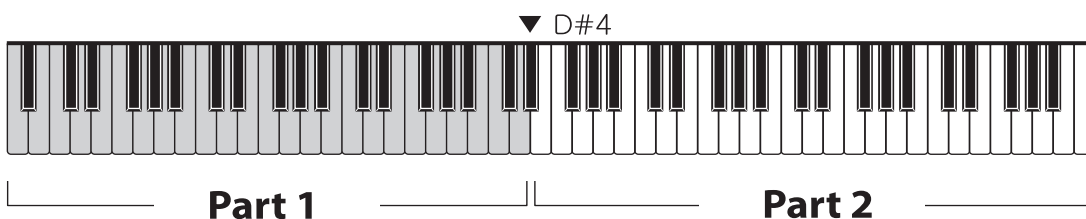

mi **Prensa TWIN una vez más a dejar de usar Twin Piano.**

El botón se apagará.

reverberación

Reverb simula las reflexiones en descomposición de sonido como experiencia en diversos tipos de espacio, por lo que el sonido del piano se siente más natural y realista.

q **Prensa de reverberación. El botón se encenderá para indicar que la reverberación está ahora activo.**

☞ Reverberación está activada por defecto.

w **Para desactivar la reverberación, pulse REVERB nuevo. El botón se apagará.**

Ajustes de reverberación

El menú de reverberación permite el ajuste de varios parámetros relacionados con la reverberación.

q Presione y mantenga presionado hasta que el menú REVERB Reverb aparece.

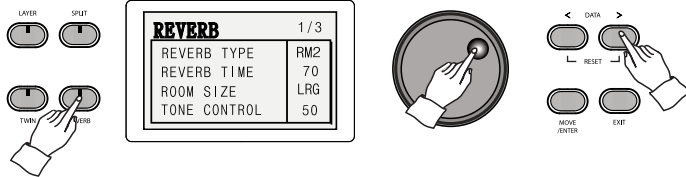

☞ Existen 7 tipos de reverberación, incluyendo el Hall 1, Hall 2, el pabellón 3, Estudio 1, Estudio 2, 1 y 2 habitaciones.

w Ajuste los parámetros según se desee.

Presione MOVE / ENTER para moverse por los campos y utilizar los botones de datos o la rueda DATA para ajustar el valor del campo actual.

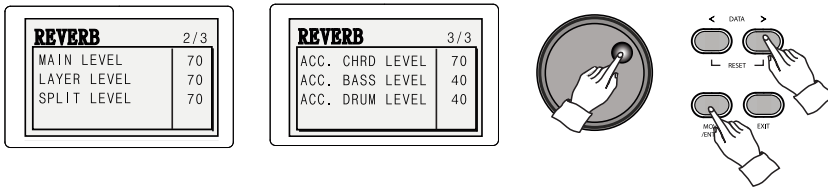

Parámetro	Defecto	Distancia	Descripción
TIPO REVERB	HL1	HL1, HL2, HL3, ST1, ST2, RM1, RM1	Determina el tipo de reverberación
REVERB TIME	24	0 ~ 100	Determina la duración de la reverberación
EL TAMAÑO DE LA HABITACIÓN	MEDICINA	SML, MED, LRG	Determina la profundidad de reverberación
CONTROL DE TONO	50	0 ~ 100	Determina el tono de reverberación
NIVEL PRINCIPAL	70	0 ~ 100	la fuerza de reverberación de la voz principal
nivel de la capa	70	0 ~ 100	la fuerza de reverberación de la voz en capas
DE DOS NIVELES	70	0 ~ 100	la fuerza de reverberación de la voz de división
ACC. NIVEL CHR D	45	0 ~ 100	la fuerza de reverberación de los acordes de acompañamiento
ACC. NIVEL BAJO	40	0 ~ 100	la fuerza de reverberación del bajo del acompañamiento automático
ACC. NIVEL DE TAMBOR	40	0 ~ 100	la fuerza de reverberación de los tambores de acompañamiento

☞ Presionando DATOS ARRIBA / ABAJO simultáneamente restaurará el valor predeterminado.

☞ Mantenga pulsado un botón DATOS correr rápidamente a través de los valores.

☞ Después de mostrar un menú de 3 segundos, la pantalla LCD se apaga automáticamente apagado. Si desea desactivar esto y le gustaría quedarse en el menú, pulse DISPLAY HOLD.

☞ Pulse EXIT para salir del menú de reverberación. Esto no se desactiva la función de reverberación en sí.

Mezclador

Mixer permite al usuario ajustar los volúmenes individuales para cada parte (principal, capa, Split etc.), mientras que la visualización de los otros a fin de controlar el equilibrio entre las partes.

q Prensa MIXER.

El botón se iluminará, y la pantalla LCD mostrará los volúmenes de cada parte.

w Ajustar el volumen de cada parte según se desee.

Presione MOVE / ENTER para moverse por las partes, y utilizar cualquiera de los botones de volumen, DATOS botones o la rueda DATA para ajustar los volúmenes parciales.

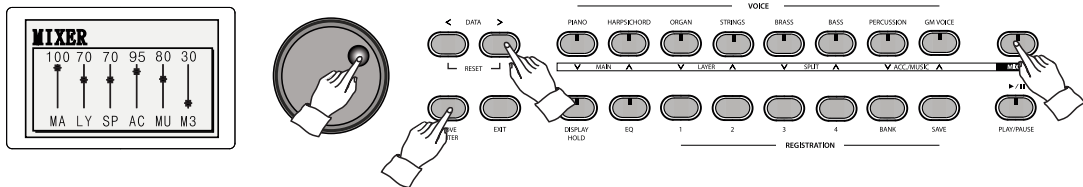

Parámetro	Defecto	Distancia
VOLUMEN PRINCIPAL	100	0 ~ 100
volumen de la capa	70	0 ~ 100
VOLUMEN DE SPLIT	70	0 ~ 100
VOLUMEN ACCOMP	90	0 ~ 100
VOLUMEN DE LA MÚSICA	80	0 ~ 100
volumen de MP3	30	0 ~ 100

- ☞ Al presionar ambos botones y ABAJO simultáneamente los botones restaurará el valor predeterminado. Vea a continuación la descripción de botones de volumen.
- ☞ Mantenga un botón ARRIBA / ABAJO presionado para correr rápidamente a través de los valores.
- ☞ Los botones de volumen incluyen el MAIN, LAYER, dividir y ACC./MUSIC botones arriba / abajo, que son también los botones VOICE. Mientras que en el menú Mixer, que se pueden utilizar para controlar el volumen de sus respectivas partes.

mi Prensa MEZCLADOR de nuevo para salir de la mezcladora y volver a usar el piano.

- ☞ Alternativamente, pulse SALIR.

Metróonomo

Metróonomo proporciona clics durante un tiempo estable para ayudar al jugador a seguir en el tiempo durante la reproducción.

Volviendo metrónomo de encendido / apagado

Presione METRONOME para comenzar a escuchar los latidos del metrónomo.

Presione METRONOME de nuevo para desactivar el metrónomo.

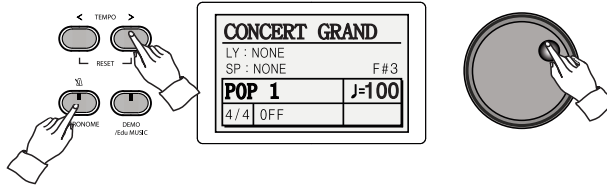

Ajuste de Tempo

El rango de tempo metrónomo es de 40 a 250 BPM (latidos por minuto). Se puede modificar con los botones TEMPO, o la rueda DATA.

- ☞ Mantener un botón TEMPO presionado a correr rápidamente a través de los valores.
- ☞ Al presionar ambos botones TEMPO simultáneamente restaurará el tempo predeterminado (120).
- ☞ Cuando se produce un cambio en la pantalla LCD, el metrónomo se puede disminuir temporalmente.

Ajustes del metrónomo

Presione y mantenga presionado hasta que el menú metrónomo metrónomo aparece.

Presione MOVE / ENTER para desplazarse por los campos y utilice los botones de datos o la rueda DATA para ajustar el valor.

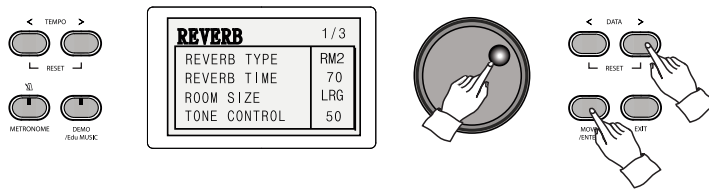

Parámetro	Defecto	Distancia	Descripción
GOLPEAR	1	1 ~ 12	latidos del metrónomo
TEMPO	100	40 ~ 250	tempo del metrónomo
Primer volumen GOLPE	100	50 ~ 100	Volumen de primeros latidos
Los otros tiempos VOLUMEN	85	50 ~ 100	Volumen del resto

- ☞ Mantenga pulsado un botón DATOS correr rápidamente a través de los valores.
- ☞ Al presionar ambos botones de datos al mismo tiempo restaurará el valor predeterminado.
- ☞ Al presionar ambos botones TEMPO simultáneamente restaurará el valor predeterminado del tempo.
- ☞ Presione METRONOME mientras que en el menú del metrónomo para salir del menú.

Demo / Edu Music

Este piano cuenta con un extenso banco de grabaciones de demostración de 50 obras seleccionadas todas realizadas por pianistas profesionales. También incluye un banco dedicado datos de música que consiste en cajas de pinturas pedagógicas por Beyer (106), Czerny (100/30/40), Burgmüller (25) y Sonatines seleccionados para los estudiantes (45).

Escuchando a Demo / Música Educación

q Presione DEMO / Edu música.

Presione DEMO / Edu MUSIC poco para entrar en la lista DEMO.

Pulse y mantenga pulsado DEMO / Edu música durante más tiempo para entrar en la lista de música de Edu.

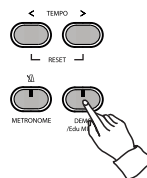

w Elegir la pieza que desea reproducir.

Use los botones de datos o la rueda DATA para llegar a la pieza deseada, a continuación, pulse PLAY / PAUSE para reproducirlo.

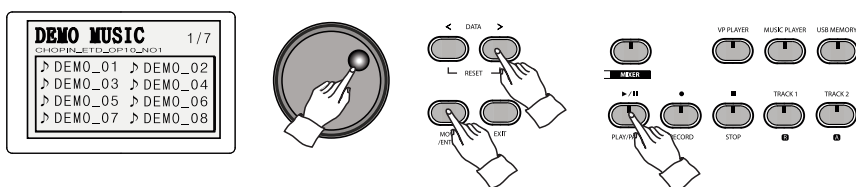

- ☞ Para repetir una pieza, presiona TRACK1 / R. El botón se enciende, y una vez que una pieza está sobre él se jugará de nuevo.
- ☞ Para reproducir todas las piezas en el grupo de forma sucesiva, pulse TRACK2 / A.
- ☞ Consulte la página 24 para la lista de DEMO.
- ☞ Consulte la página 25-26 para la lista de Edu música.

Ajuste del volumen Demo / Edu Music

El volumen de las grabaciones de música Demo / educativos se puede ajustar.

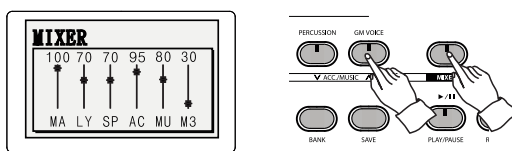

q Entre en el menú del mezclador.

Presiona MIXER. El botón se encenderá y la pantalla LCD mostrará los controles de volumen individuales para cada parte.

w Ajustar el volumen Demo / Música para la Educación.

Utilice los botones arriba / abajo ACC./MUSIC para ajustar el volumen Demo / Música para la Educación.

- ☞ Alternativamente, presione repetidamente MOVE / ENTER hasta que el cursor llega 'MU', use los botones DATA.

Lista DEMO (1 ~ 50)

Monitor	Título	Compositor
DEMO_01	Etude op.10 no.1 Etude	Chopin, Fryderk Francuszek
DEMO_02	op.10 n ° 4 Etude op.10	
DEMO_03	no.5 Etude op.10 no.9	
DEMO_04	Nocturne Nocturne Op.9	
DEMO_05	no.1 Op.9 no.2 Nocturno	
DEMO_06	op.27 no.2 Nocturne Op.32	
DEMO_07	no.1 Nocturne Op.72 No.1	
DEMO_08	Sonata Op.3 no.4 Mazurka	
DEMO_09	op.7 no.1 Mazurka op.30	
DEMO_10	no.2 Mazurka op.67 n° 3	
DEMO_11	Polonesa op.40 no.1 Vals	
DEMO_12	op 0,34 no.1 Vals Op.64	
DEMO_13	no.1 Vals Op.64 No.2 Vals	
DEMO_14	Op.69 No.2	
DEMO_15		
DEMO_16		
DEMO_17		
DEMO_18		
DEMO_19	Impromptu - menor (fantasie-Impromptu) Op.66 Ballade no.1 op.23 en g Ballade	
DEMO_20	menor op.47 no.3 en A fl en Major no.1 preludio op.28 en C de División Agitato No.4	
DEMO_21	agudo c- no.16 preludio op.28 en fl b- en Menor-Presto con fuoco no.10 Piano	
DEMO_22	Sonata en do mayor, KV 330-1 Allegro moderato Piano Sonata no.11 en la mayor,	
DEMO_23	KV331-3 Alla turca: Allegretto Piano Sonata no 0,14 en do menor, KV457-2 Adagio	
DEMO_24	Sonata para piano n.º 14 en do menor, KV457-3 Allegro ASSAI Variaciones "Ah!	Mozart, Wolfgang Amadeo
DEMO_25	Vous dirai-je, Manan"Rondo en re mayor, KV485	
DEMO_26		
DEMO_27		
DEMO_28		
DEMO_29		
DEMO_30	No.8 Sonata en do menor, op.13 'Patética' GRAVE Allegro molto e con brio Sonata No.8 en do	Beethoven, Ludwig van
DEMO_31	menor, op.13 'Patética' No.8 2 Adagio cantabile Sonata en do menor, op.13 ' Patética' 3 Allegro	
DEMO_32	Arabesque No.1 en Mi mayor suite bergamesque 1. Preludio suite bergamesque 3. Clair de lune	
DEMO_33	Petite suite, para piano a 4 manos 2. Escenas de Cortege op.15 Infancia de países extranjeros y	Debussy, Claude Achille
DEMO_34	de los pueblos en sol mayor	
DEMO_35		
DEMO_36		
DEMO_37		Schumann, Robert Alexander
DEMO_38	"12 Etudes d'transcendente ejecución (Transcendental Etudes), S139 ETUE transcendente en d menor, Mazeppa El ight fl del abejorro (por S. Rachmaninov) Trois	Liszt, Franz
DEMO_39	Gymnopedies 1. Cuaresma et douloureux	Rimsky, Korsakov
DEMO_40		Satie, Erik
DEMO_41	12 Fantasie por clavicembalo (TWV 33) - Clavecín música - 1. Fantasia 12 Fantasie por	Telemann, Georg Philipp
DEMO_42	clavicembalo (TWV 33) - Clavecín música - 3. Fantasia 12 Fantasie por clavicembalo (TWV	
DEMO_43	33) - Clavecín música - 5. Fantasia 12 Fantasie por clavicembalo (TWV 33) - clavecin	
DEMO_44	música - 6. Fantasia 12 Fantasie por clavicembalo (TWV 33) - música para clave - Album de	
DEMO_45	12. Fantasia niños, Op.39 No.4 Mama Preludio en do mayor, BWV933	
DEMO_46		Tchaikovsky, Pyotrilyich
DEMO_47		Bach, Johann Sebastian
DEMO_48	Preludium und Fuge en B BWV560- órgano de tubo	
DEMO_49	musicWohltemperiertes Klavier-Pledudio 1 Wohltemperiertes	
DEMO_50	Klavier-Fuga 1	

Beyer / Czerny Etudes

Monitor	Titulo	Monitor	Titulo	Monitor	Titulo	Monitor	Titulo
	Beyer	BYR-76	Beyer 76	CZRN44	Czerny100-44	CZRN18	Czerny30-18
BYR-01	Beyer 1	BYR-77	Beyer 77	CZRN45	Czerny100-45	CZRN19	Czerny30-19
BYR-02	Beyer 2	BYR-78	Beyer 78	CZRN46	Czerny100-46	CZRN20	Czerny30-20
BYR-03	Beyer 3	BYR-79	Beyer 79	CZRN47	Czerny100-47	CZRN21	Czerny30-21
BYR-04	Beyer 4	BYR-80	Beyer 80	CZRN48	Czerny100-48	CZRN22	Czerny30-22
BYR-05	Beyer 5	BYR-81	Beyer 81	CZRN49	Czerny100-49	CZRN23	Czerny30-23
BYR-06	Beyer 6	BYR-82	Beyer 82	CZRN50	Czerny100-50	CZRN24	Czerny30-24
BYR-07	Beyer 7	BYR-83	Beyer 83	CZRN51	Czerny100-51	CZRN25	Czerny30-25
BYR-08	Beyer 8	BYR-84	Beyer 84	CZRN52	Czerny100-52	CZRN26	Czerny30-26
BYR-09	Beyer 9	BYR-85	Beyer 85	CZRN53	Czerny100-53	CZRN27	Czerny30-27
BYR-10	Beyer 10	BYR-86	Beyer 86	CZRN54	Czerny100-54	CZRN28	Czerny30-28
BYR-11	Beyer 11	BYR-87	Beyer 87	CZRN55	Czerny100-55	CZRN29	Czerny30-29
BYR-12	Beyer 12	BYR-88	Beyer 88	CZRN56	Czerny100-56	CZRN30	Czerny30-30
BYR-13	Beyer 13	BYR-89	Beyer 89	CZRN57	Czerny100-57		
BYR-14	Beyer 14	BYR-90	Beyer 90	CZRN58	Czerny100-58		
BYR-15	Beyer 15	BYR-91	Beyer 91	CZRN59	Czerny100-59		
BYR-16	Beyer 16	BYR-92	Beyer 92	CZRN60	Czerny100-60	CZRN01	Czerny40-1
BYR-17	Beyer 17	BYR-93	Beyer 93	CZRN61	Czerny100-61	CZRN02	Czerny40-2
BYR-18	Beyer 18	BYR-94	Beyer 94	CZRN62	Czerny100-62	CZRN03	Czerny40-3
BYR-19	Beyer 19	BYR-95	Beyer 95	CZRN63	Czerny100-63	CZRN04	Czerny40-4
BYR-20	Beyer 20	BYR-96	Beyer 96	CZRN64	Czerny100-64	CZRN05	Czerny40-5
BYR-21	Beyer 21	BYR-97	Beyer 97	CZRN65	Czerny100-65	CZRN06	Czerny40-6
BYR-22	Beyer 22	BYR-98	Beyer 98	CZRN66	Czerny100-66	CZRN07	Czerny40-7
BYR-23	Beyer 23	BYR-99	Beyer 99	CZRN67	Czerny100-67	CZRN08	Czerny40-8
BYR-24	Beyer 24	BYR-100	Beyer 100	CZRN68	Czerny100-68	CZRN09	Czerny40-9
BYR-25	Beyer 25	BYR-101	Beyer 101	CZRN69	Czerny100-69	CZRN10	Czerny40-10
BYR-26	Beyer 26	BYR-102	Beyer 102	CZRN70	Czerny100-70	CZRN11	Czerny40-11
BYR-27	Beyer 27	BYR-103	Beyer 103	CZRN71	Czerny100-71	CZRN12	Czerny40-12
BYR-28	Beyer 28	BYR-104	Beyer 104	CZRN72	Czerny100-72	CZRN13	Czerny40-13
BYR-29	Beyer 29	BYR-105	Beyer 105	CZRN73	Czerny100-73	CZRN14	Czerny40-14
BYR-30	Beyer 30	BYR-106	Beyer 106	CZRN74	Czerny100-74	CZRN15	Czerny40-15
BYR-31	Beyer 31			CZRN75	Czerny100-75	CZRN16	Czerny40-16
BYR-32	Beyer 32		Czerny100	CZRN76	Czerny100-76	CZRN17	Czerny40-17
BYR-33	Beyer 33	CZRN01	Czerny100-1	CZRN77	Czerny100-77	CZRN18	Czerny40-18
BYR-34	Beyer 34	CZRN02	Czerny100-2	CZRN78	Czerny100-78	CZRN19	Czerny40-19
BYR-35	Beyer 35	CZRN03	Czerny100-3	CZRN79	Czerny100-79	CZRN20	Czerny40-20
BYR-36	Beyer 36	CZRN04	Czerny100-4	CZRN80	Czerny100-80	CZRN21	Czerny40-21
BYR-37	Beyer 37	CZRN05	Czerny100-5	CZRN81	Czerny100-81	CZRN22	Czerny40-22
BYR-38	Beyer 38	CZRN06	Czerny100-6	CZRN82	Czerny100-82	CZRN23	Czerny40-23
BYR-39	Beyer 39	CZRN07	Czerny100-7	CZRN83	Czerny100-83	CZRN24	Czerny40-24
BYR-40	Beyer 40	CZRN08	Czerny100-8	CZRN84	Czerny100-84	CZRN25	Czerny40-25
BYR-41	Beyer 41	CZRN09	Czerny100-9	CZRN85	Czerny100-85	CZRN26	Czerny40-26
BYR-42	Beyer 42	CZRN10	Czerny100-10	CZRN86	Czerny100-86	CZRN27	Czerny40-27
BYR-43	Beyer 43	CZRN11	Czerny100-11	CZRN87	Czerny100-87	CZRN28	Czerny40-28
BYR-44	Beyer 44	CZRN12	Czerny100-12	CZRN88	Czerny100-88	CZRN29	Czerny40-29
BYR-45	Beyer 45	CZRN13	Czerny100-13	CZRN89	Czerny100-89	CZRN30	Czerny40-30
BYR-46	Beyer 46	CZRN14	Czerny100-14	CZRN90	Czerny100-90	CZRN31	Czerny40-31
BYR-47	Beyer 47	CZRN15	Czerny100-15	CZRN91	Czerny100-91	CZRN32	Czerny40-32
BYR-48	Beyer 48	CZRN16	Czerny100-16	CZRN92	Czerny100-92	CZRN33	Czerny40-33
BYR-49	Beyer 49	CZRN17	Czerny100-17	CZRN93	Czerny100-93	CZRN34	Czerny40-34
BYR-50	Beyer 50	CZRN18	Czerny100-18	CZRN94	Czerny100-94	CZRN35	Czerny40-35
BYR-51	Beyer 51	CZRN19	Czerny100-19	CZRN95	Czerny100-95	CZRN36	Czerny40-36
BYR-52	Beyer 52	CZRN20	Czerny100-20	CZRN96	Czerny100-96	CZRN37	Czerny40-37
BYR-53	Beyer 53	CZRN21	Czerny100-21	CZRN97	Czerny100-97	CZRN38	Czerny40-38
BYR-54	Beyer 54	CZRN22	Czerny100-22	CZRN98	Czerny100-98	CZRN39	Czerny40-39
BYR-55	Beyer 55	CZRN23	Czerny100-23	CZRN99	Czerny100-99	CZRN40	Czerny40-40
BYR-56	Beyer 56	CZRN24	Czerny100-24	CZRN100	Czerny100-100		
BYR-57	Beyer 57	CZRN25	Czerny100-25				
BYR-58	Beyer 58	CZRN26	Czerny100-26				
BYR-59	Beyer 59	CZRN27	Czerny100-27				
BYR-60	Beyer 60	CZRN28	Czerny100-28	CZRN01	Czerny30-1		
BYR-61	Beyer 61	CZRN29	Czerny100-29	CZRN02	Czerny30-2		
BYR-62	Beyer 62	CZRN30	Czerny100-30	CZRN03	Czerny30-3		
BYR-63	Beyer 63	CZRN31	Czerny100-31	CZRN04	Czerny30-4		
BYR-64	Beyer 64	CZRN32	Czerny100-32	CZRN05	Czerny30-5		
BYR-65	Beyer 65	CZRN33	Czerny100-33	CZRN06	Czerny30-6		
BYR-66	Beyer 66	CZRN34	Czerny100-34	CZRN07	Czerny30-7		
BYR-67	Beyer 67	CZRN35	Czerny100-35	CZRN08	Czerny30-8		
BYR-68	Beyer 68	CZRN36	Czerny100-36	CZRN09	Czerny30-9		
BYR-69	Beyer 69	CZRN37	Czerny100-37	CZRN10	Czerny30-10		
BYR-70	Beyer 70	CZRN38	Czerny100-38	CZRN11	Czerny30-11		
BYR-71	Beyer 71	CZRN39	Czerny100-39	CZRN12	Czerny30-12		
BYR-72	Beyer 72	CZRN40	Czerny100-40	CZRN13	Czerny30-13		
BYR-73	Beyer 73	CZRN41	Czerny100-41	CZRN14	Czerny30-14		
BYR-74	Beyer 74	CZRN42	Czerny100-42	CZRN15	Czerny30-15		
BYR-75	Beyer 75	CZRN43	Czerny100-43	CZRN16	Czerny30-16		
				CZRN17	Czerny30-17		

Burgmüller Etudes / Sonatines

Monitor	Título	Monitor	Título	Compositor	
BRG-01	Burgmüller 25 Etude No.1 <i>La Candeur</i>	STN01_1	Sonatines op.20 no.1 1	F. Kuhlau	
BRG-02	Burgmüller 25 Etude No.2 <i>L'Arabesque</i>	STN01_2	Sonatines op.20 no.1 2		
BRG-03	Burgmüller 25 Etude No.3 <i>La Pastorale</i>	STN01_3	Sonatines op.20 no.1 3		
BRG-04	Burgmüller 25 Etude No.4 <i>Patite Reunión</i>	STN02_1	Sonatines op.20 no.2 1		
BRG-05	Burgmüller 25 Etude No.5 <i>Inocencia</i>	STN02_2	Sonatines op.20 no.2 2		
BRG-06	Burgmüller 25 Etude No.6 <i>Progres</i>	STN02_3	Sonatines op.20 no.2 3		
BRG-07	Burgmüller 25 Etude No.7 <i>La Courant Limpide</i>	STN03_1	Sonatines op 0,20 no.3 1		
BRG-08	Burgmüller 25 Etude No.8 <i>La Graciosa</i>	STN03_2	Sonatines op.20 no.3 2		
BRG-09	Burgmüller 25 Etude No.9 <i>La Chasse</i>	STN03_3	Sonatines op.20 no.3 3		
BRG-10	Burgmüller 25 No.10 Etude <i>Tendre Fleur</i>	STN04_1	Sonatines op.55 no.1 1		
BRG-11	Burgmüller 25 No.11 Etude <i>La Bergeronnette</i>	STN04_2	Sonatines op.55 no.1 2		
BRG-12	Burgmüller 25 No.12 Etude <i>L'Adieu</i>	STN05_1	Sonatines op.55no. 2 1		
BRG-13	Burgmüller 25 No.13 Etude <i>Consuelo</i>	STN05_2	Sonatines op.55 no.2 2		
BRG-14	Burgmüller 25 No.14 Etude <i>La Styrienne</i>	STN05_3	Sonatines op.55 no.2 3		
BRG-15	Burgmüller 25 No.15 Etude <i>Balada</i>	STN06_1	Sonatines op.55 no.3 1		
BRG-16	Burgmüller 25 No.16 Etude <i>Douce Plainte</i>	STN06_2	Sonatines op.55 no.3 2		
BRG-17	Burgmüller 25 No.17 Etude <i>La Babillarde</i>	STN07_1	Sonatines op.36 no.1 1		M. Clementi
BRG-18	Burgmüller 25 No.18 Etude <i>Inquietud</i>	STN07_2	Sonatines op.36 no.1 2		
BRG-19	Burgmüller 25 No.19 Etude <i>AVE Maria</i>	STN07_3	Sonatines op.36 no.1 3		
BRG-20	Burgmüller 25 No.20 Etude <i>Tarantelle</i>	STN08_1	Sonatines op.36 no.2 1		
BRG-21	Burgmüller 25 No.21 Etude <i>L'Harmonie Des Anges</i>	STN08_2	Sonatines op.36 no.2 2		
BRG-22	Burgmüller 25 No.22 Etude <i>Barcarola</i>	STN08_3	Sonatines op.36 no.2 3		
BRG-23	Burgmüller 25 No.23 Etude <i>Le Retour</i>	STN09_1	Sonatines op 0,36 no.3 1		
BRG-24	Burgmüller 25 No.24 Etude <i>L'Hirondelle</i>	STN09_2	Sonatines op.36 no.3 2		
BRG-25	Burgmüller 25 No.25 Etude <i>La chevaleresque</i>	STN09_3	Sonatines op.36 no.3 3		
		STN10_1	Sonatines op.36 no.4 1		
		STN10_2	Sonatines op.36 no.4 2		
		STN10_3	Sonatines op.36 no.4 3		
		STN11_1	Sonatines op.36 no.5 1		
		STN11_2	Sonatines op.36 no.5 2		
		STN11_3	Sonatines op.36 no.5 3		
		STN12_1	Sonatines op.36 no.6 1		
		STN12_2	Sonatines op.36 no.6 2		
		STN13_1	Sonatines Hob. 16-35 1	J.Haydn	
		STN13_2	Sonatines Hob. 16-35 2		
		STN13_3	Sonatines Hob. 16-35 3		
		STN14_1	Sonatines K.545 1	WAMozart	
		STN14_2	Sonatines K.545 2		
		STN14_3	Sonatines K.545 3		
		STN15_1	Sonatines Op.49 no.2 1	LVBeethoven	
		STN15_2	Sonatines Op.49 no.2 2		
		STN16_1	Sonatines Op.49 no.1 1		
		STN16_2	Sonatines Op.49 no.1 2		
		STN17_1	Sonatines op.20 no.1 1	JLDussek	
		STN17_2	Sonatines op.20 no.1 2		

funciones

El piano ofrece amplias utilidades diseñadas para permitir el ajuste del piano para satisfacer cualquiera de las preferencias personales de un usuario o una condición de rendimiento dado.

Transponer

El piano puede trasladarse hacia arriba o hacia abajo por las unidades de semitonos. Se puede hacer para evitar tener que cambiar la digitación para dar cabida a jugar con un cantante o de otros instrumentos que están limitados por sus registros.

Pulse FUNCTION, y luego use los botones arriba / abajo TRANSPOSE para transponer el piano.

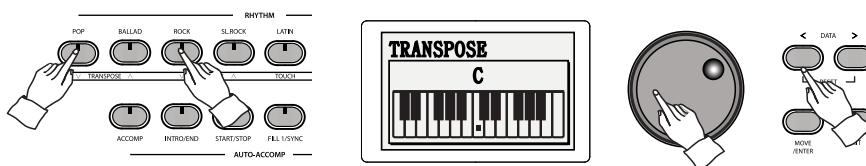

☞ La pantalla LCD mostrará el valor actual.

☞ Presionando transportar hacia arriba / abajo botones simultáneamente restaurará el valor predeterminado (0).

La transposición de la música

Música transposición mueve el paso de las grabaciones de música Demo / Educación / VP jugador en pasos de semitono. Utilice esta cuando se cambia la clave de grabaciones de demostración son necesarios debido a registrar números de un cantante o de otros instrumentos.

Pulse FUNCTION, luego use la tecla de musicales / ABAJO para transponer las demostraciones.

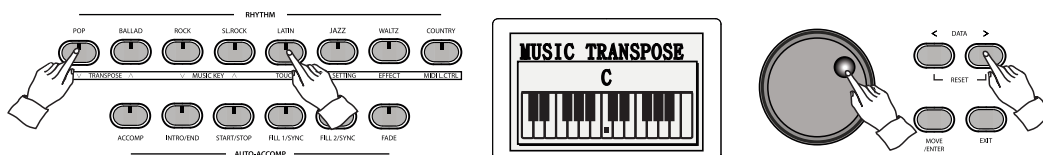

☞ La pantalla LCD mostrará el valor actual.

☞ Al pulsar dos teclas arriba / abajo música al mismo tiempo restaurará el valor predeterminado (0).

Toque

El parámetro táctil determina cómo responde el volumen de una nota a la velocidad de pulsación de tecla del jugador. El piano ofrece 10 Ajustes táctiles diferentes para adaptarse a diferentes tipos de jugadores.

Ajuste táctil

Pulse FUNCTION, luego pulse toque para llamar al menú táctil. Utilizar el movimiento / ENTER para alcanzar el valor deseado.

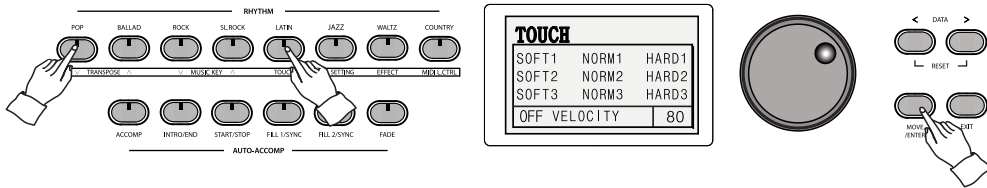

Monitor	Descripción
SOFT 1 SUAVE 2 SUAVE 3	Estos ajustes permiten al jugador para producir gran sonido sin necesidad de utilizar grandes fuerzas, y están diseñados para adaptarse a los jugadores que no tienen mucha fuerza en los dedos.
NORMAL 1 NORMAL 2 NORMAL 3	Estos valores representan la capacidad de respuesta de los pianos acústicos ordinarios. Valor por defecto: normal 2.
HARD 1 HARD 2 HARD 3	Estos ajustes requieren que el jugador juegue bastante fuerza para producir sonidos fuertes, y los jugadores que poseen adapte a dedos fuertes o desean más delicado de control de melodías suaves.
Velocidad fija Bajo este entorno único, todas las notas se pronuncian igual, independientemente del jugador del velocidad dedo.	

☞ La pantalla LCD mostrará el valor actual.

☞ Al presionar ambos botones de datos al mismo tiempo restaurará el valor predeterminado (Normal 2).

☞ Sus últimas configuraciones serán retenidos hasta que el piano está apagado (a menos que la función de mantener el ajuste está activado, en cuyo caso se mantiene de forma permanente).

☞ Después de mostrar un menú de 3 segundos, la pantalla LCD se apaga automáticamente apagado. Si desea desactivar esto y le gustaría quedarse en el menú, pulse DISPLAY HOLD.

Ajuste de la velocidad de la 'velocidad fija' Configuración

Cuando el parámetro táctil se establece en 'velocidad fija', todas las notas tocadas tendrán la misma velocidad independientemente de la forma en que se juega. También puede ajustar el nivel de volumen constante que desea utilizar durante el uso de velocidad fija.

Mientras que en el menú táctil, pulse repetidamente MOVE / ENTER hasta que llegue a velocidad fija. A continuación, utilice los botones de datos o la rueda DATA para editar el valor de velocidad.

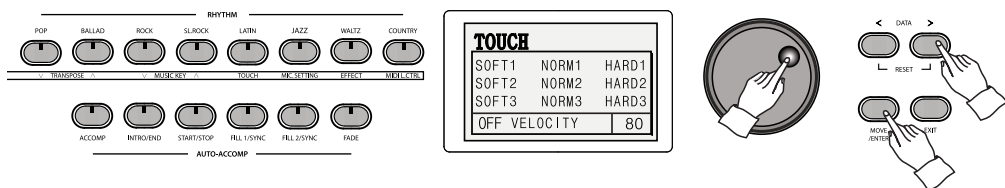

☞ Al presionar ambos botones de datos al mismo tiempo va a restaurar el valor por defecto (80).

☞ Sus últimas configuraciones serán retenidos hasta que el piano está apagado (a menos que la función de mantener el ajuste está activado, en cuyo caso se mantiene de forma permanente).

☞ Después de mostrar un menú de 3 segundos, la pantalla LCD se apaga automáticamente apagado. Si desea desactivar esto y le gustaría quedarse en el menú, pulse DISPLAY HOLD.

MIC.SETTING

Configuración relacionada con el uso del micrófono se puede ajustar.

MIC.SETTING

Pulse FUNCTION, luego pulse MIC.SETTING a llamar al menú mic.setting. Utilizar el movimiento / ENTER para alcanzar el valor deseado.

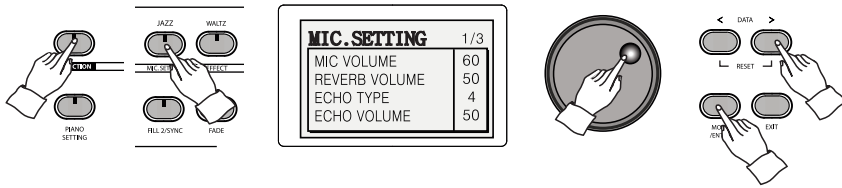

Parámetro	Defecto	Distancia	Descripción
VOLUMEN DEL MICRÓFONO	60	1 ~ 100	control de sonido del micrófono
VOLUMEN REVERB	50	1 ~ 100	control de sonido de reverberación del micrófono
TIPO DE ECHO	4	OFF, 1 ~ 4	Tipos de reverberación del micrófono
VOLUMEN ECHO	50	1 ~ 100	Micrófono de reverberación de control de sonido
CAMBIADOR DE VOZ	APAGADO	OFF 1 ~ 9	cambiar la configuración de voz
VOL V.CHANGER.	100	1 ~ 100	control de cambio de sonido de voz
Tipo de compresor	APAGADO	OFF, 1 ~ 9	Tipos de compresor
EQ ON / OFF	APAGADO	ENCENDIDO APAGADO	comprobar los ajustes del ecualizador
LOW EQ	87	1 ~ 100	EQ registro más bajo el control de sonido
EQ-LOW MID	50	1 ~ 100	EQ menor rango medio de control de sonido registro
EQ medio-alto	63	1 ~ 100	registro de control de sonido de gama media superior EQ
EQ HIGH	87	1 ~ 100	control de sonido registro superior EQ

Efecto

Efecto añade efectos de sonido digital a las voces, lo que permite el piano para producir colores más abundantes y únicos de sonido.

4 tipos de efecto están disponibles: Chorus, Phaser, Tremolo, y Rotary. Todos los tipos de efectos tienen sus propios valores por defecto, que pueden ser ajustados por el usuario.

El uso de Efecto

Pulse FUNCTION, luego pulse EFECTO.

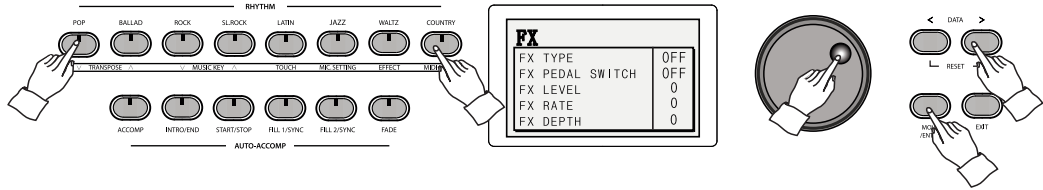

Parámetros de efecto

Presione repetidamente MOVE / ENTER para alcanzar el campo deseado, a continuación, utilizar los botones de datos o rueda DATA para ajustar su valor.

TIPO FX	APAGADO	CHR	PHS	TRM	RTY	Distancia	Descripción
FX PEDAL	APAGADO	EN	EN	EN	EN	ENCENDIDO APAGADO	Comportamiento del pedal izquierdo
FX LEVEL	0	70	70	70	100	0 ~ 100	Fuerza efecto
TASA FX	0	37	59	32	0	0 ~ 100	Tasa de efecto
FX PROFUNDIDAD	0	100	50	100	0	0 ~ 100	la profundidad del efecto

Interruptor de pedal FX

Cuando está activado, se establece el pedal izquierdo para funcionar como un disparador para aplicar el efecto. En otras palabras, el efecto se aplica solamente cuando se presiona el pedal izquierdo. (Por defecto: ON) Ajuste este parámetro en OFF si se desea aplicar el efecto siempre independientemente del pedal.

☞ La pantalla LCD mostrará el valor actual.

☞ Al presionar ambos botones de datos al mismo tiempo restaurará el valor predeterminado.

☞ Sus últimas configuraciones serán retenidas hasta que el piano está apagado (a menos que la función de mantener el ajuste está activado, en cuyo caso se mantiene de forma permanente).

☞ Si la función AUTO efecto se activa, cuando una voz se selecciona un ajuste de esa voz efecto óptimo se aplica automáticamente.

El control local MIDI

Destinado a los usuarios MIDI, este parámetro se utiliza principalmente cuando se conecta el piano a dispositivos externos como los ordenadores con el fin de utilizar el piano como un dispositivo de entrada MIDI.

Ajuste de control local en Off impide que los datos de entrada del teclado de ser enviado al sistema de altavoz interno del piano, silenciándolo de este modo que mientras los datos se emiten como señales MIDI a todos los dispositivos externos conectados al piano.

Pulse FUNCTION, luego pulse MIDI L.CTRL para llamar al menú MIDI.

Utilizar el movimiento / ENTER para alcanzar el campo deseado, a continuación, utilizar los botones de datos o rueda DATA para ajustar su valor.

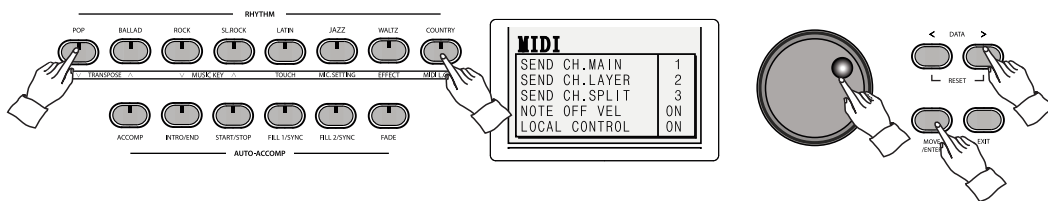

Parámetro	Defecto	Distancia
ENVIAR CH. PRINCIPAL	1	1 ~ 16
ENVIAR CH. CAPA	2	1 ~ 16
ENVIAR CH. DIVISIÓN	3	1 ~ 16
NOTE OFF VEL	EN	ENCENDIDO APAGADO
CONTROL LOCAL	EN	ENCENDIDO APAGADO

Configuración de los canales de salida MIDI

Todos los dispositivos MIDI utilizan 16 canales para el intercambio de señales MIDI. Estos canales deben coincidir entre los dos dispositivos de intercambio de las señales, de lo contrario los mensajes no pueden ser intercambiados. Estos campos permiten establecer los canales MIDI a utilizar para la salida de las partes individuales del piano. Cada parte puede ser enviada a través de un canal MIDI separado.

Otras funciones

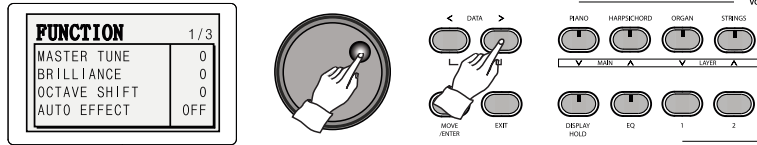

q Pulse **FUNCTION** para que aparezca el menú de funciones.

w Pulse repetidamente el botón **Mover / ENTER** para llegar al campo deseado y use los botones de datos o rueda **DATA** para ajustar su valor.

- ☞ La pantalla LCD muestra los valores actuales.
- ☞ Sus últimas configuraciones serán retenidas hasta que el piano está apagado (a menos que la función de mantener el ajuste está activado, en cuyo caso se mantiene de forma permanente).
- ☞ Después de mostrar un menú de 3 segundos, la pantalla LCD se apaga automáticamente apagado. Si desea desactivar esto y le gustaría quedarse en el menú, pulse **DISPLAY HOLD**.

master Tune

Tune permite un ajuste fino del piano de unidades de centavos, lo cual es útil cuando el piano se va a jugar junto a otros instrumentos acústicos que son sensibles a la melodía.

- ☞ Pulse los dos botones de datos al mismo tiempo para restablecer su valor por defecto (0).
- ☞ Rango: A4 440 Hz \pm 99 centavos (por defecto 0)
- ☞ Hertz (Hz): Una unidad de vibración; que representa el número de repetición que ocurre en un segundo con respecto de un movimiento iterativo por un objeto o una onda.
- ☞ Cent: Una unidad del terreno de juego; 1 centavo es igual a una centésima parte de un semitono.

Brillantez

Brillantez determina el timbre del sonido de piano.

Cuando se aumenta la brillantez de las ganancias de sonido de piano más claridad de pronunciación, y cuando disminuye el sonido se suaviza.

- ☞ Esto afecta a todas las voces, incluyendo las voces utilizadas por las características de la capa de Split /.
- ☞ Pulse los dos botones de datos de forma simultánea para restaurar el valor por defecto (0).
- ☞ Rango: \pm 50 (por defecto: 0)

El desplazamiento de octava

Octave Shift permite transponer el piano arriba o hacia abajo por 1 o 2 octavas.

Pulse el botón **DATA UP** o gire la rueda **DATA** para ver sus subcategorías. En el submenú, utilizar el movimiento / Enter y **DATA** botones para ajustar los valores en consecuencia.

- ☞ Cada voz (Principal / Capa / Split) tiene su propio valor de cambio de octava independiente.
- ☞ Gama: -2 ~ 0 ~ +2 octavas (por defecto: 0)
- ☞ Pulse los dos botones de datos al mismo tiempo para restablecer su valor por defecto (0).

Efecto de auto

Si está activado, esto se aplica automáticamente los ajustes óptimos efectos de reverberación y cada vez que se selecciona una voz.

☞ Rango: On, Off (por defecto desactivado)

☞ Si quiere mantener su configuración Reverb / Effect anteriores, esta debe estar deshabilitada.

☞ Consulte la página 56 para más detalles sobre los ajustes aplicados en función de la voz elegida.

Tune escala

La mayor parte de la música occidental y sus instrumentos usan el sistema de temperamento igual para la optimización, pero en diferentes periodos y / o culturas históricas se encuentran muchos otros tipos de sistemas de afinación. Este piano se puede sintonizar a cualquiera de los sistemas de afinación que se describen a continuación.

Monitor	Nombre	Descripción
1	EQUAL_TEMPERAMENT	El sistema más ampliamente utilizado de sintonización que cuenta con ratios de iguales de frecuencia entre todos los semitonos.
2	PURE_MAJOR	Un sistema de sintonización que sigue estrictamente los tintes naturales, que establece la relación de frecuencia entre dos notas a números enteros pequeños. Esta escala produce las tríadas más puras (I, IV, V).
3	PURE_MINOR	
4	MEAN_TONE	El sistema de Pitágoras se construye únicamente sobre la base de las octavas y quintas, que produce las quintas y cuartas partes más puras pero desestabiliza tercios. El sistema de medio tono fue desarrollado para abordar esta cuestión de "arreglar" las terceras partes para que sonarían consonante.
5	PITAGÓRICO	
6	WERCKMEISTER	Estos sistemas de sintonización se crean combinando el tono medio y los sistemas de Pitágoras, en el que cada tecla musical posee su propia característica.
7	KIRNBERGER	
8	ARABIC_1	El sistema de afinación utilizado por la música tradicional árabe.
9	ARABIC_2	

amortiguador lineal

La función lineal de la suspensión, también se conoce comúnmente como el medio pedal, ajusta la duración de sostener dependiendo de la profundidad que se presiona el pedal de resonancia.

- ☞ Rango: On, Off (por defecto en ON)
 - ☞ Consulte la página 11 para más detalles sobre los pedales.
-

Contraste LCD

Esto determina el brillo de la LCD.

- ☞ Rango: -20 ~ 0 ~ 20 (por defecto 0)
 - ☞ Este campo conserva su valor, incluso si el piano está apagado, independientemente de la función de mantener el ajuste.
-

Temporizador de apagado automático

Esto determina la cantidad de tiempo no utilizado que esperar antes de que se apague el piano de forma automática.

- ☞ Rango: OFF, 30, 120, 240 minutos
 - ☞ Presione los dos botones simultáneamente para restaurar el valor por defecto (30).
 - ☞ Este campo conserva su valor, incluso si el piano está apagado, independientemente de la función de mantener el ajuste.
 - ☞ Consulte la página 8 para obtener detalles sobre la función de apagado automático.
-

Mantenga Configuración

Si está activado, todos los cambios realizados en los ajustes y parámetros del piano se conservan incluso si el piano está apagado.

- ☞ Rango: On, Off
-

Información del sistema

Muestra la versión del software interno.

función de reset

Inicializa todos los ajustes y parámetros a sus valores por defecto, excepto para los campos de apagado automático de contraste de LCD y.

Ajustes de piano

Esto representa muchos parámetros relacionados con diferentes características acústicas que están relacionados con el piano acústico. Todos los parámetros de esta categoría no afectan sólo las voces de piano.

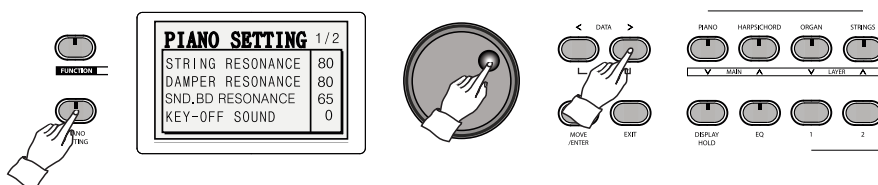

q AJUSTE DE PIANO Presione para abrir el menú de Configuración del piano.

w prensa **MOVE / ENTER** para llegar al campo deseado, a continuación, utilizar los botones de datos o rueda DATA para ajustar su valor.

mi Prensas **AJUSTE** piano de nuevo para salir del menú.

La resonancia de cuerdas de volumen

En los pianos acústicos, cuando se toca una tecla hay interferencias sutiles entre cuerdas simpáticas, lo cual es un fenómeno comúnmente conocida como la resonancia de cuerdas. El sonido de piano contiene muestras de resonancia de las cuerdas para el realismo avanzado. Este parámetro determina el volumen de este efecto.

☞ Rango: 0 - 100 (por defecto: 80)

☞ Tanto los datos de prensa al mismo tiempo para restablecer su valor por defecto (80).

El volumen de resonancia del amortiguador

Durante la reproducción de un piano acústico con el pedal de resonancia se pulsa, las cuerdas abiertas que no se están jugando también vibran con simpatía ya que los amortiguadores están apagados. Este piano ofrece muestras vivas de este sonido de todas las cadenas abiertas que vibran cuando una tecla se juega con el pedal de resonancia presionado. Este parámetro determina el volumen de este efecto.

☞ Rango: 0 - 100 (por defecto: 80)

☞ Tanto los datos de prensa al mismo tiempo para restablecer su valor por defecto (80).

SND.BD Resonancia Volumen

La caja de resonancia de un piano acústico resuena a lo largo en la reacción a las frecuencias de las notas a medida que se juegan. Este parámetro determina la fuerza de esta reflexiones.

☞ Rango: 0 - 100 (por defecto: 65)

☞ Tanto los datos de prensa al mismo tiempo para restablecer su valor por defecto (65).

Desactivación de teclas de volumen

En los pianos acústicos, como se suelta la tecla se oye el sonido sutil de los amortiguadores que caen de nuevo en sus cadenas de nuevo. Las muestras clave-off de este piano traer la sensación sutil pero esencial de la liberación clave de la vida. Este parámetro determina el volumen de este efecto.

☞ Rango: 0 - 4 (por defecto: 0)

☞ Pulse los dos botones de datos al mismo tiempo para restablecer su valor por defecto (0).

Hammer Sound

El piano acústico crea sonidos al tocar las cuerdas con los martillos, que se llama el sonido del martillo. Este parámetro controla el volumen del sonido de los martillos que golpean física de las cuerdas.

☞ Rango: 0 - 100 (por defecto: 40)

☞ Tanto los datos de prensa al mismo tiempo para restablecer su valor por defecto (40).

Stretch Tune

Al sintonizar un piano acústico, las cuerdas graves se sintonizan un poco más bajo que sus emplazamientos originales, y las cuerdas agudas superior, con el fin de acomodar la diferencia de frecuencia de la serie armónica que se produce en función de la tensión y la rigidez de las cuerdas, el equilibrio de la lanzamientos de los armónicos y la prevención de la disonancia cuando se reproduce varias notas a la vez.

☞ Al establecer esta OFF resultará en el piano ser 'afinado plana', lo que significa que las notas están sintonizados estrictamente de acuerdo con sus lanzamientos básicos, haciendo caso omiso de la serie armónica.

☞ Rango: ON, OFF (por defecto: ON)

☞ Presione los botones de ambos datos al mismo tiempo para restablecer su valor por defecto (ON).

EQ

Ajustes del ecualizador

El ecualizador divide todo el sonido de salida del piano en cuatro niveles de frecuencias consistentes en alta (2.6KHz), mid-alta (1.2kHz), mid-bajo (300 Hz) y baja (115Hz), y permite hacer ajustes de volumen para cada nivel de forma independiente.

Ajuste del ecualizador

Pulse y mantenga pulsado el botón EQ hasta que el menú EQ aparezca. Use los botones de datos o la rueda DATA para ajustar los valores según se desee.

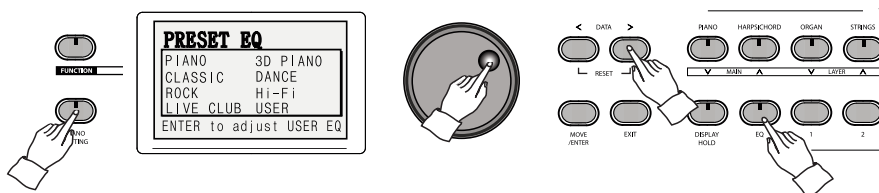

Se proporcionan 7 ecualizadores predefinidos, incluyendo Piano, Piano 3D, clásico, dance, rock, HI-FI, LIVE CLUB, así como un ajuste de usuario personalizable.

Custom EQ

En el menú de ajustes del ecualizador, pulse el botón Mover / ENTER para acceder a la ventana USER EQ. A continuación, utilice el botón Mover / ENTER para alcanzar el rango deseado de frecuencia (bajo, medio-bajo, medio-alto, alto) y los botones de datos o rueda DATA para ajustar su valor.

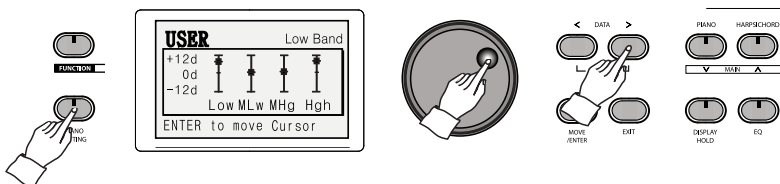

Los niveles de frecuencia

- 1) **Banda alta** (2.6KHz)
- 2) **alta banda media** (1.2kHz)
- 3) **banda media baja** (300Hz)
- 4) **banda baja** (115Hz)

Disponible EQ rango de ajuste: -12 ~ + 12dB

acompañamiento automático

El piano tiene un sistema de acompañamiento automático versátil que es capaz de proporcionar acompañamiento rítmico apropiado a diversos géneros musicales. Este sistema también proporciona una función de acompañamiento de acordes que detecta entradas de acordes simples del jugador y genera un acompañamiento completo que consta de batería, bajo y acordes.

La elección de un ritmo

Se proporcionan 80 tipos de diferentes estilos rítmicos.

Presione un botón del grupo ritmo correspondiente al ritmo deseado. La pantalla LCD mostrará la lista de los ritmos que pertenecen a ese grupo de percusión.

O bien presione repetidamente el mismo botón ritmo o utilice los botones de datos o perillas de datos para alcanzar el estilo de ritmo deseado.

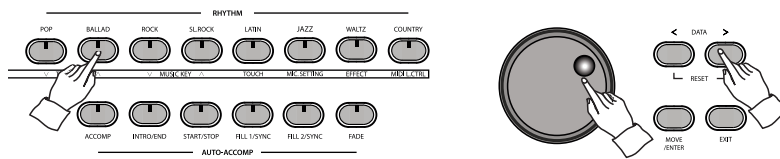

- ☞ existen 8 grupos de ritmo, cada uno que consta de 10 patrones de ritmo diferente.
- ☞ Cuando se pulsa un botón de ritmo, la pantalla LCD mostrará un menú con todos los ritmos que pertenecen al grupo ritmo escogido por 3 segundos. Use los botones de datos o rueda DATA para seleccionar la voz deseada.
- ☞ Después de mostrar un menú de 3 segundos, la pantalla LCD se apaga automáticamente apagado. Si desea desactivar esto y le gustaría quedarse en el menú, pulse DISPLAY HOLD.
- ☞ Sus últimas configuraciones serán retenidas hasta que el piano está apagado (a menos que la función de mantener el ajuste está activado, en cuyo caso se mantiene de forma permanente).

POPULAR	BALADA	ROCK	ROCA SL	LATÍN	JAZZ	VALS	CNTRY.
Pop1	Ballad1	Rock 1 Rock	Rock1 lento	América Latina	Blues1 Blues2	Vals Vals 1	País 1 País 2
Pop2	Ballad2	2 Rock 3	lento lento	1 2 3 América	Swing1 Swing2	2 3 Vals	Folk Folk
Dance1	Ballad3	Rock 4 Rock	Rock2 rock3	Latina 4	Jazz 1 Jazz 2	Vals 4 1	Rock1 Rock2
Dance2	Ballad4	5 Mezclar 1	Evangelio	Samba	Jazz 3	Marzo	CntryRock
Dance3	Ballad5	Mezclar 2	Funk1 Funk2	Rhumha Salsa	Bossanova1	Marzo 2	Folk Reggae
Dance4	Ballad6	Mezclar 3	Funk3 Boogie	1 Salsa 2	Bossanova2	Polka	ChaCha
Dance5	Beguine1	Motown1	Soul1 alma2	TANGO1	Bossanova3	Bluegrass	Makarena1
Dance6	Beguine2 R	Motown2		Tango2		Dolce	Makarena2
Hiphop	& B NewAge					Classic	
Casa							

Ajuste de Tempo

Utilice los botones TEMPO para ajustar el tempo del acompañamiento automático.

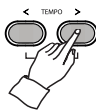

- ☞ Mantener un botón TEMPO presionado para correr rápidamente a través de los valores.
- ☞ Rango: 40 - 250 bpm (latidos por minuto)
- ☞ Al presionar ambos botones TEMPO simultáneamente restaurará el tempo predeterminado (120).
- ☞ Cuando se produce un cambio en la pantalla LCD, el acompañamiento se puede disminuir temporalmente.
- ☞ Cada ritmo tiene su propio ajuste de tempo predeterminado. Cada vez que se elige un nuevo estilo de ritmo, el tempo se establece en el valor por defecto del nuevo ritmo.

Ajuste del volumen del acompañamiento automático

q Prensa mezclador para abrir el menú del mezclador.

w Ajustar el volumen de acompañamiento automático.

Utilice los botones ACC.MUSIC para ajustar el volumen de acompañamiento automático.

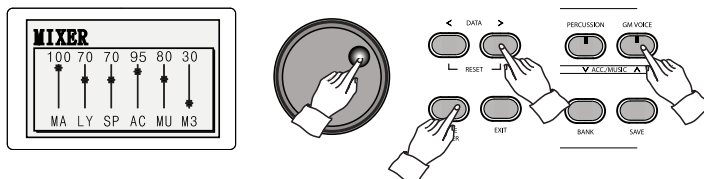

☞ Al presionar ambos botones simultáneamente ACC.MUSIC restaurará el valor predeterminado.

☞ Mantenga pulsado un botón de ACC.MUSIC a correr rápidamente a través de los valores.

☞ Como alternativa, presione repetidamente MOVE / ENTER para llegar a 'AC', a continuación, utilizar los botones de datos o la rueda DATA para ajustar el volumen.

A partir del acompañamiento automático



Hay tres métodos para iniciar el acompañamiento automático.

q Empieza inmediatamente

Pulse START / STOP para iniciar el acompañamiento de inmediato. Pulse START / STOP de nuevo para detener.

w Comenzar con un pasaje de introducción

Presione INTRO / END, a continuación, pulse START / STOP para iniciar el acompañamiento con una introducción.

mi Fundirse

El acompañamiento puede ser iniciada con un fundido gradual en efecto a partir de volumen cero. Presione FADE antes de iniciar el acompañamiento utilizando los métodos anteriores. El botón se enciende, y cuando el acompañamiento se inicia su volumen aumentará gradualmente desde cero hasta alcanzar el volumen total, en la que el botón FADE se apagará.

Los patrones básicos y la variación

El acompañamiento automático se basa en una larga secuencia de cuatro compases, de los cuales hay dos tipos: la básica y la variación.

La confusión de estos patrones puede aumentar en gran medida el impacto de clímax musical.

Mientras que un acompañamiento automático está pasando, pulse el botón FILL2 / SYNC para entrar en el patrón de variación después de la reproducción de una secuencia de transición breve. Prensa FILL1 / SYNC para volver al patrón básico, de nuevo con una breve transición.

☞ patrón básico está destinado a pasajes normales de una pieza musical.

☞ patrón de variación está destinado para el clímax musical, o se abstenga en el caso de la música vocal.

☞ Estos botones FILL pueden usarse sólo para la transición, o el efecto FILL-IN para enfatizar ciertos pasajes sin tener que cambiar el patrón en curso. Por ejemplo, puede pulsar FILL1 / SYNC mientras que en el modelo básico, que jugará la transición para el efecto de enfatizar, pero no cambiar al patrón de variación después.

Terminando el acompañamiento automático

Hay tres métodos para acabar con el acompañamiento.

q poner fin de inmediato

Pulse START / STOP para detener de inmediato un acompañamiento continuo.

w Terminar con un patrón de cierre

Presione INTRO / END mientras un acompañamiento está en curso. Un pasaje final de un máximo de 12 medidas se jugará antes de que termine el acompañamiento.

☞ Mientras se reproduce el patrón de cierre, pulsando los botones FILL abortará el cierre y en lugar de jugar a las transiciones de relleno, seguido de los patrones de ritmos regulares.

mi Desaparecer

El acompañamiento puede desvanecerse poco a poco hasta que su volumen llegue a cero.

Presione FADE mientras un acompañamiento va. El botón se encenderá, y el acompañamiento se desvanecerá hasta que su volumen llega a cero, en la que el botón FADE se apagará.

☞ Presione FADE si desea abortar el desvanecimiento.

Ajuste del punto de división

Punto de división también determina el área de teclado que se utiliza para indicar acordes cuando se usa el acompañamiento automático en el solo dedo o el modo de digitado. En estos modos, acordes deben indicarse utilizando las teclas en la parte izquierda, de lo contrario no serían reconocidos. Presione y mantenga presionado hasta que el menú SPLIT Split se llamó, a continuación, ajuste del punto de división utilizando los botones de los datos y la rueda DATA.

☞ Por defecto: F # 3

☞ Consulte la página 18 para más detalles sobre el menú de Split.

acordes de acompañamiento

La función de acompañamiento automático es capaz de generar acompañamiento de acordes, como se indica por el jugador en las teclas, siguiendo el patrón rítmico elegido.

Cuando se activa esta opción, además de los tambores y percusiones el acompañamiento también se suma en los instrumentos melódicos para jugar los acordes de modo que cualquiera puede disfrutar de la reproducción de música de diferentes géneros.

q Elija un ritmo primero.

Consulte la página 37.

w Ajustar el tempo.

Consulte la página 37.

mi A su vez en el acompañamiento de acordes.

Presione ACCOMP. El botón se encenderá.

☞ Presione ACCOMP otra vez para apagar el acompañamiento de acordes. Esto sólo afecta a la parte de acordes y no se apaga el acompañamiento rítmico.

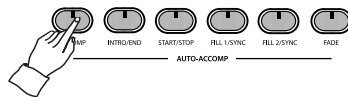

r Seleccione el método deseado para indicar los acordes.

Cuando se pulsa el botón ACCOMP, la pantalla LCD mostrará la lista de métodos disponibles para la entrada de acordes. Use los botones de datos o la rueda DATA para elegir el método deseado.

☞ Defecto : FINGERED

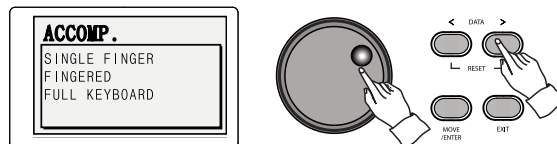

t Iniciar el acompañamiento automático.

Pulse START / STOP para iniciar el acompañamiento rítmico (véase la página 37), e indicar un acorde usando el método seleccionado para activar el acompañamiento de acordes. Todas las demás funciones de acompañamiento automático también están disponibles (véase la página 37 ~ 39).

☞ Por otra parte, indicar un acorde primero en empezar las partes de acordes y el ritmo juntos, mientras que el botón START / STOP parpadea.

norte Terminar el acompañamiento automático

Utilice el botón START / STOP, INTRO / ENDING o se desvanecen botones para acabar con el acompañamiento automático. (Véase la página 39).

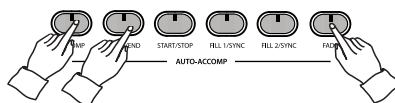

Métodos de entrada de acordes

métodos disponibles para un jugador para indicar acordes a ser generados.

🎵 **Dedos (por defecto)**

El modo de dedos detecta un acorde sólo cuando todas las notas del acorde se juega en el registro inferior (determinado por el punto de división). Es el método más comúnmente utilizado. (Ver página 36).

🎵 **solo dedo**

El modo de dedo único permite al usuario indicar acordes al jugar 1, 2, 3, o 4 notas blancas adyacentes en la parte inferior registrarse para jugar el menor, séptima mayor, dominante y 7 acordes menores, y es adecuado para los principiantes.

🎵 **teclado completo**

El modo de teclado completo detecta los acordes de todas las notas tocadas en las 88 teclas, y no se reservan el registro más bajo para la indicación acorde.

Método solo dedo

Los acordes pueden estar indicados en el registro inferior, usando los dedos 1 ~ 4 siguiendo las reglas siguientes. Hay tres

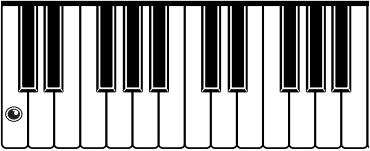
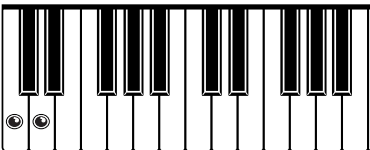
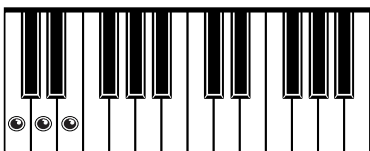
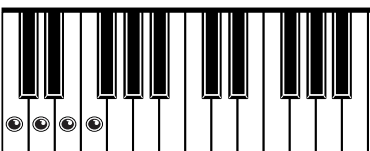
Acorde	Ejemplo	
<p>MAYOR</p> <p>Toque una nota para generar una tríada mayor con esa nota como su bajo.</p>	do	
<p>MENOR</p> <p>Toque una nota y su siguiente tecla blanca para generar una tríada menor con la primera nota como su bajo.</p>	Cm	
<p>séptima dominante</p> <p>Toque una nota y sus próximos dos teclas blancas para generar un séptimo acorde dominante con la primera nota como su bajo.</p>	C7	
<p>7ª menor</p> <p>Toque una nota y sus próximos tres teclas blancas para generar un séptimo acorde menor con la primera nota como su bajo.</p>	CM7	

Dedos

El modo de dedos detecta un acorde solamente cuando está completamente escrito en el registro inferior, que es capaz de generar acordes más avanzados y es el método más comúnmente utilizado.

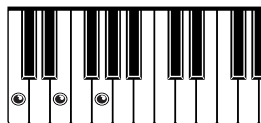

Mayor: C

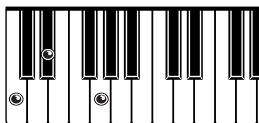

Menor: Cm

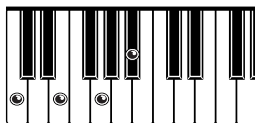

7 dominante: C7

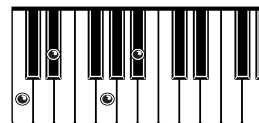

7ª Menor: Cm7

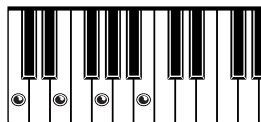

Mayor séptima: 7 CM

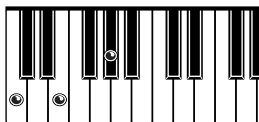

Aumentada: Caug

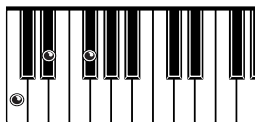

Disminuida: Cdim

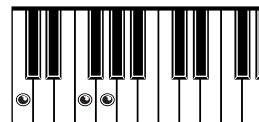

Suspendido 4: Csus4

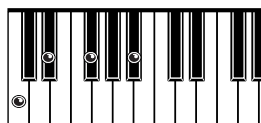

menor 7 b 5: Cm7-5

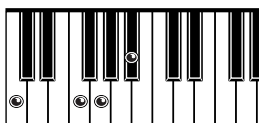

Sus4 dominante: C7sus4

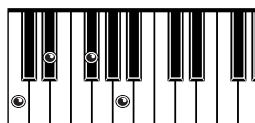

Disminuida dominante: C7dim

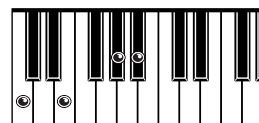

Dominante aumentada: C7aug

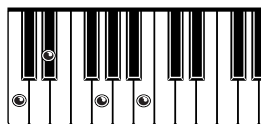

Menor Mayor séptima: CmM7

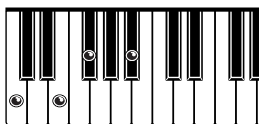

séptima dominante b 5: C7-5

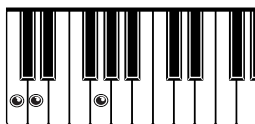

Suspendido 2: Csus2

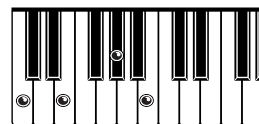

Mayor séptima aumentada: CM7aug

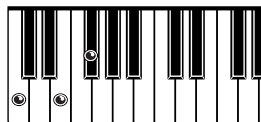

b Quinto: C b 5

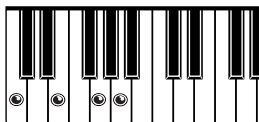

Sexto: C6

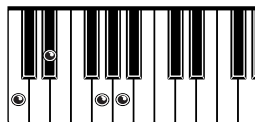

Sexta menor: Cm6

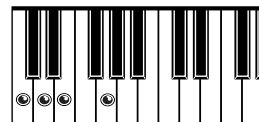

Añadir noveno: Cadd9

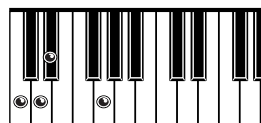

Menor Agregar noveno: Cmadd9

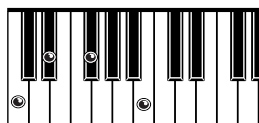

7ª Menor Mayor b 5: CmM7-5

teclado completo

El modo de teclado completo detecta los acordes de las 88 teclas. Por lo tanto, no hay un 'área reservada' para la indicación de acordes, sus dos manos están libres para jugar en cualquier registro, y el piano se encargará de analizar las notas y dar con un acorde. Este modo ofrece la ventaja de que no hay necesidad de considerar las notas exactas que forman un acorde determinado durante la reproducción.

El acorde detectado se visualiza en la pantalla LCD, pero a veces el acorde puede ser incorrecta, porque el piano toma todas las notas no armónicas en cuenta.

Grabar

El piano cuenta con un sistema de grabación extensa para registrar el rendimiento del jugador. Las grabaciones se pueden guardar en una memoria flash USB para mayor comodidad, y grabaciones guardadas se pueden recuperar para su reproducción a discreción del usuario.

Grabación / Reproducción

q Preparación

Elegir la voz (s) que desea utilizar para la grabación y pulse RECORD.

El botón se encenderá y el botón TRACK1 comenzará a parpadear. Las características de la estratificación y división se pueden utilizar para la grabación.

- ☞ Un botón de pista intermitente indica que la pista correspondiente está lista para grabar.
- ☞ Dos pistas de grabación están disponibles, cada uno capaz de ahorrar hasta 9.000 notas.

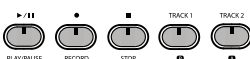

w Grabar en la pista 1.

Tocar una tecla, o pulse la tecla PLAY / PAUSE para iniciar la grabación.

- ☞ La grabación se terminará si el piano no se juega desde hace mucho tiempo.

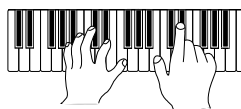
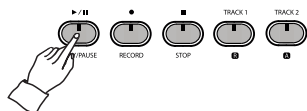

mi Deja la pista 1.

Presione el botón PLAY / PAUSE o el botón STOP para detener la grabación en la pista 1.

Si el deseo de escuchar lo que se graba en la pista 1, presione PLAY / PAUSE una vez más.

- ☞ Pulse STOP para detener la reproducción.

r Grabar a la pista 2.

Presione TRACK2 para activar el botón. A continuación, reproducir una tecla, o presione el botón PLAY / STOP para iniciar la grabación.

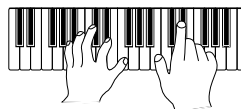
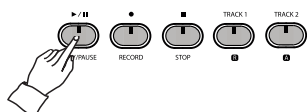

- ☞ Si desea silenciar la pista 1 durante la grabación en la pista 2, pulse TRACK1 de nuevo para apagarlo.
- ☞ La grabación se terminará si el piano no se juega desde hace mucho tiempo.

t Deja la pista 2.

Presione el botón PLAY / PAUSE o el botón STOP para detener la grabación.

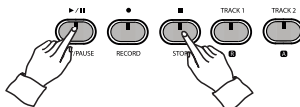

norte Reproducción

Pulse PLAY / PAUSE para escuchar las pistas grabadas.

☞ Pulse STOP para detener la reproducción.

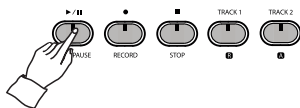

u Borrado

Presione y mantenga presionado un botón de pista hasta los anillos de una 'campana' para borrar la pista correspondiente. Pulse y mantenga pulsado el botón RECORD hasta los anillos de una 'campana' para borrar todas las pistas.

☞ Las pistas no se borran al apagar el piano.

yo modo de grabación de salida.

Pulse RECORD de nuevo para salir de grabación y volver al modo de funcionamiento.

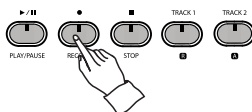

Para el ahorro de USB

La música grabada puede ser guardado en una memoria flash USB, que puede ser recordado para ser jugado en cualquier momento.

q Inserte la memoria USB al terminal USB a dispositivo.

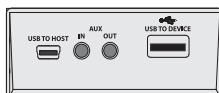

☞ Se recomienda el uso de la memoria USB incluido.

☞ El botón de memoria USB no funciona si no se detecta la memoria USB.

☞ No trate de forzar la memoria USB dentro o fuera de la ranura.

☞ No retire la memoria USB cuando se está accediendo. Si lo hace, podría dañar los datos en su interior.

w Llamar al menú de memoria USB.

Presione el botón de memoria USB. La pantalla LCD mostrará el menú de memoria USB.

☞ La función de memoria USB no se puede acceder, mientras que registro está activo.

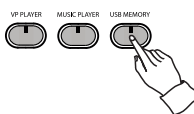
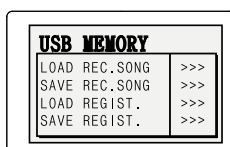

mi Selecciona "Guardar REC.SONG".

Repita el botón Mover / para llegar a la opción Guardar REC.SONG y utilizar los botones de datos o la rueda DATA para escribir el nombre del archivo ENTER.

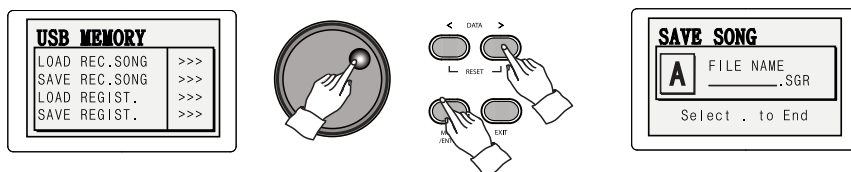

r Guardar en la memoria USB.

Utilice los botones DATA para recorrer los caracteres y pulse Mover / ENTER cuando se elige el alfabeto deseado.

Repita este proceso hasta que el nombre de archivo completo está escrito, a continuación, busque "." en la entrada de caracteres (que se encuentra por delante de A) y presione MOVE / ENTER para guardar las pistas grabadas en el piano. Después de guardar, la pantalla inicial se mostrará de nuevo.

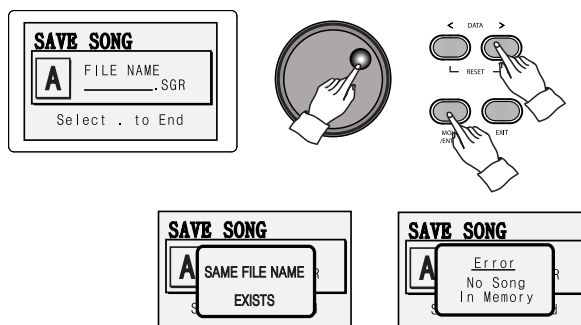

- ☞ Si existe un archivo con el mismo nombre, el nombre del archivo no se puede utilizar.
- ☞ Se tarda unos 10-60 segundos para recuperar los datos guardados en la memoria USB, dependiendo del tamaño de los datos guardados.
- ☞ No extraiga la memoria USB mientras se está accediendo a los datos. Si lo hace, podría dañar los datos.
- ☞ Si un archivo no se pudo guardar correctamente, la pantalla LCD mostrará un mensaje de error, seguido de un retorno a la pantalla inicial. En este caso, el archivo se pierde permanentemente.
- ☞ Si desea guardar sólo 1 pista, borrar la pista no deseados antes de guardar.

Carga desde USB

Las grabaciones guardadas en la memoria USB se pueden cargar y reproducir de nuevo.

q Inserte la memoria USB al terminal USB a dispositivo.

w Presione el botón de memoria USB.

La pantalla LCD mostrará el menú de memoria USB.

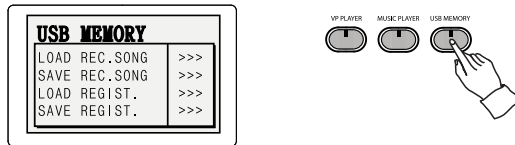

mi Seleccione 'REC.SONG CARGA'.

Presione MOVE / ENTER para seleccionar la opción de carga REC.SONG y utilizar los botones de datos o rueda DATA para que aparezca el cuadro de diálogo a continuación.

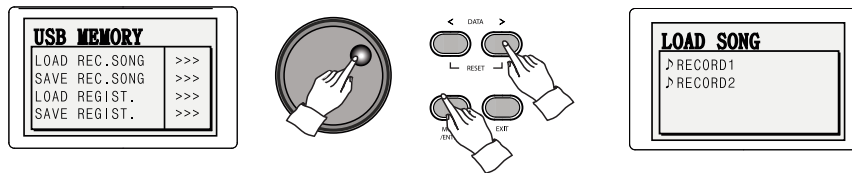

r Cargar el archivo deseado.

Use los botones de datos o la rueda DATA para mover el cursor, y pulse MOVE / ENTER para seleccionar un archivo o una carpeta.

Una vez que la carga está completa, el botón de grabación se enciende.

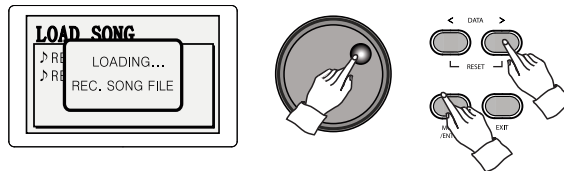

t Reproducir la canción cargada.

Pulse PLAY / PAUSE para reproducir la canción cargada.

⚠ Cuando un archivo guardado se ha cargado, las pistas se sobrescriben con la canción cargada.

⚠ Todos los contenidos anteriores de las pistas se pierden.

Registro

El registro permite al usuario guardar todas las configuraciones actuales y parámetros del piano para las memorias de registro, de modo que puedan ser llamados para facilitar su uso en el futuro.

La memoria de registro

Guardar un registro

Una vez que todos los parámetros deseados se establecen, pulse y mantenga pulsado SAVE y pulse uno de los botones 4 de registro para guardar la configuración actual a la memoria. Si se necesitan más de 4 ranuras de registro, mantenga pulsado el botón BANK, a continuación, pulse uno de los botones 4 de registro para cambiar a otro banco de memoria de registro. Cada banco se compone de 4 memorias de registro, lo que permite un total de 16 ranuras de registro.

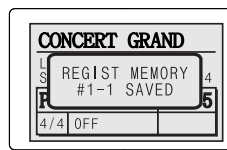
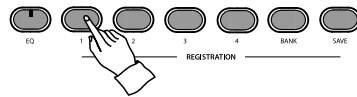

La carga de un registro

Presione el botón de registro correspondiente al número de registro deseado.

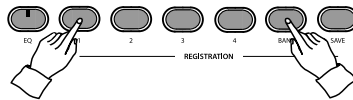

- ☞ Si el deseo de cargar un registro guardado en bancos distintos del banco # 1, pulse y mantenga pulsado el botón BANK, a continuación, pulse el botón de registro con el número correspondiente para seleccionar el banco deseado en primer lugar.

Ahorro de inscripciones para USB

Los registros guardados en la memoria del piano también pueden ser guardados en memorias USB como archivos, que pueden ser recargadas al piano después.

q Inserte la memoria USB al terminal USB a dispositivo.

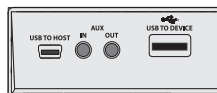

- ☞ Se recomienda el uso de la memoria USB incluido.
- ☞ El botón de memoria USB no funciona si no se detecta la memoria USB.
- ☞ No trate de forzar la memoria USB dentro o fuera de la ranura.
- ☞ No extraiga la memoria USB mientras se está accediendo a los datos. Si lo hace, podría dañar los datos.

w Llamar al menú de memoria USB.

Presione el botón de memoria USB. La pantalla LCD mostrará el menú de memoria USB.

mi Seleccione 'REG SAVE'.

Pulse el botón Mover / ENTER para mover el cursor a la opción 'SELECT REGISTRO', a continuación, utilizar los botones de datos o rueda DATA para llamar al diálogo de entrada a la derecha.

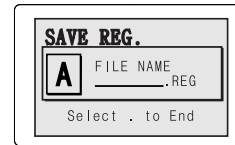
**r Guardar en la memoria USB.**

Utilice los botones DATA para recorrer los caracteres y pulse Mover / ENTER cuando se elige el alfabeto deseado.

Repita este proceso hasta que el nombre de archivo completo está escrito, y luego encontrar ". en la entrada de caracteres (que se encuentra por delante de 'A') y presione MOVE / ENTER para guardar.

Después de guardar, la pantalla inicial se mostrará de nuevo.

- ⚠ Si existe un archivo con el mismo nombre, el nombre del archivo no se puede utilizar.
- ⚠ Se tarda unos 10-60 segundos para recuperar los datos guardados en la memoria USB, dependiendo del tamaño de los datos guardados.
- ⚠ No extraiga la memoria USB mientras se está accediendo. Si lo hace, podría dañar los datos.
- ⚠ Si un archivo no se pudo guardar correctamente, la pantalla LCD mostrará un mensaje de error, seguido de un retorno a la pantalla inicial. En este caso, el archivo se pierde permanentemente.

**Las inscripciones de carga desde USB**

Los archivos de registro guardados en la memoria USB pueden ser cargados de nuevo al piano.

q Inserte la memoria USB al terminal USB a dispositivo.**w Llamar al menú de memoria USB.**

Presione el botón de memoria USB.

mi Seleccione 'REGISTRO DE CARGA'.

Presione repetidamente MOVE / ENTER para seleccionar 'REGIST CARGA.', A continuación, utilizar los botones de datos o la rueda DATA para ver el siguiente cuadro de diálogo.

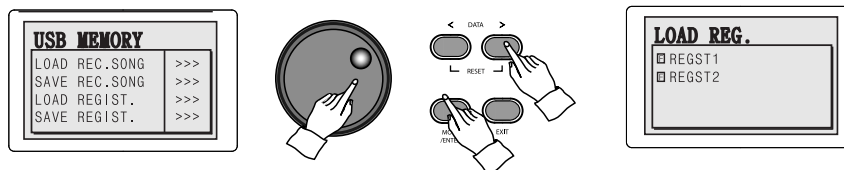
**r Cargar el archivo de registro deseado.**

Seleccione el archivo deseado utilizando los botones de datos, a continuación, pulse MOVE / ENTER para cargarlo.

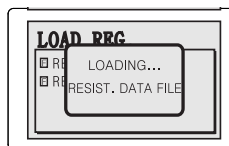

- ⚠ Cuando un archivo de registro se ha cargado, las memorias de registro se sobrescribe con el contenido cargado.

VP jugador

La memoria USB siempre que viene con el piano contiene grabaciones de música en muchos géneros diferentes, que pueden ser jugados utilizando la función de reproductor de VP.

Reproducción de archivos de música VP

q Inserte la memoria USB al terminal USB a dispositivo.

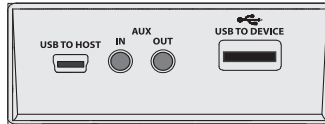

- ☞ Los datos de música VP se guarda en la memoria USB proporcionado. Por lo tanto, la memoria USB paquete debe ser utilizado con el fin de reproducir la música VP.
- ☞ Si se pierde la memoria USB incluida o de sus datos han sido corrompidos, los datos de música VP deben instalarse de nuevo. Puesto que la memoria USB debe estar formateado con el fin de hacer esto, se recomienda crear una copia de seguridad de su contenido.
- ☞ Póngase en contacto con el servicio al cliente para obtener instrucciones sobre la instalación de los datos.

w Seleccionar un grupo reproductor de VP.

Pulse el botón VP REPRODUCTOR. La pantalla LCD mostrará las carpetas, cada una correspondiente a un género musical. Use los botones de datos o la rueda DATA para seleccionar una carpeta, a continuación, pulse MOVE / ENTER para entrar en él.

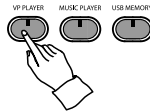

- ☞ Cada carpeta representa un género musical específico (clásico, pop, jazz, juvenil, etc. educativa).
- ☞ Use los botones de datos o la rueda DATA para navegar por las carpetas.
- ☞ El botón DISPLAY HOLD no funciona cuando se utiliza REPRODUCTOR VP.

mi Seleccionar la pieza que desea reproducir.

Use los botones de datos o la rueda DATA para elegir una pieza.

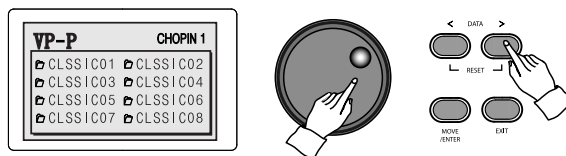

- ☞ 'Indica una carpeta y'
- ☞ 'Indica un archivo de música.

r Tocar la pieza elegida.

Pulse PLAY / PAUSE para reproducir la pieza elegida.

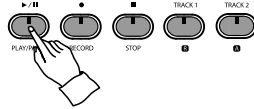

Ajustar el volumen del reproductor VP

Prensa mezclador para abrir el menú del mezclador, a continuación, utilizar los botones ACC.MUSIC para ajustar el volumen de reproducción.

- ☞ Como alternativa, utilice los botones de datos para ajustar el volumen ('MU').
- ☞ El intervalo disponible es 0 - 100, con un 80 por defecto.
- ☞ Consulte la página 21 para más detalles sobre Mixer.

Ajuste de VP jugador tiempo

Cada pieza de la biblioteca de VP tiene su propio tiempo predeterminado. Cuando se está reproduciendo una pieza, utilice los botones TEMPO para ajustar el tiempo.

- ☞ Cuando se detiene la reproducción y luego se reanudó, o una nueva pieza ha sido seleccionada, su tiempo se establece en el valor predeterminado.
- ☞ Al presionar ambos botones TEMPO simultáneamente restaurará el tiempo predeterminado de la pieza actual.

repitiendo

Para repetir una pieza, prensa TRACK1 / R. El botón se enciende, y una vez que una pieza está sobre él se jugará de nuevo.

Reproducción de todas las piezas en sucesión

Para reproducir todas las piezas de la carpeta en la serie, pulse TRACK2 / A. El botón se encenderá, y una vez que ha terminado una pieza que será seguido por la siguiente pieza en la carpeta, continuando hasta que se alcanza el final de la carpeta.

t Para mover a una carpeta diferente (género), seleccione '..' en el primero de la lista y pulse MOVE / ENTER para pasar a la carpeta principal, donde se puede elegir otra carpeta para entrar.

y Pulse STOP para detener la reproducción.

- ☞ Cualquier repetición o las opciones de reproducción sucesivas también serán abortados.

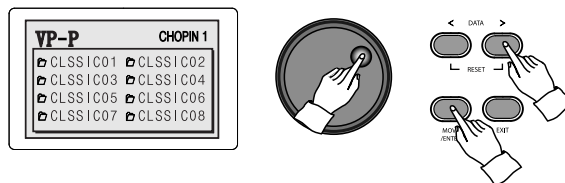

u El jugador VP salida.

Pulse el botón PLAYER VP de nuevo para apagarlo.

Reproductor de música

SMF representa el archivo MIDI estándar, y es el formato estándar de MIDI archivos que se usan en diversas aplicaciones relacionados con MIDI y secuenciadores para la compatibilidad de los datos. Existen tres tipos de formato SMF, de los cuales SMF 0 y 1 son compatibles con el reproductor SMF incluido en este piano.

La extensión de los archivos SMF son *.MID. La mayoría de los archivos con esta extensión deben ser reproducibles. Muchos SMF están disponibles para su descarga en línea a través de sitios web relacionados con la música.

Reproducción de archivos MP3 / MIDI

q Inserte la memoria USB al terminal USB a dispositivo.

Antes de esto, copiar los archivos MP3 / SMF que desea jugar en la memoria USB.

Preparación

- 1) Descargar el MP3 (*.mp3) o archivos SMF (*.mid) desde sitios web de música.
- 2) Mover o copiar el MP3 descargados o archivos SMF en su ordenador en la memoria USB.

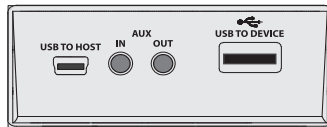

- Se recomienda el uso de la memoria USB incluido.
- No trate de forzar la memoria USB dentro o fuera de la ranura.
- No extraiga la memoria USB mientras se está accediendo a los datos. Si lo hace, podría dañar los datos.
- El botón de memoria USB no funciona si no se detecta la memoria USB.

w Seleccione el archivo que desea reproducir.

Pulse el botón REPRODUCTOR DE MÚSICA poco para ver la lista de archivos MP3. Mantenga oprimida REPRODUCTOR DE MÚSICA más tiempo para ver la lista de archivos SMF.

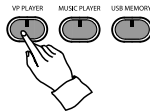

mi Use los botones de datos o rueda DATA para seleccionar el archivo deseado.

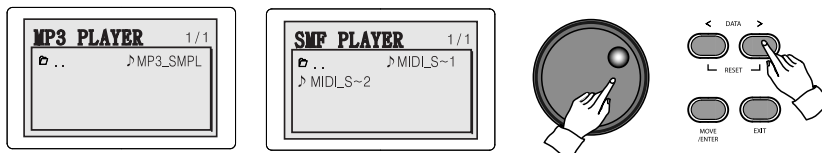

- 'Indica una carpeta y'
- 'Indica un archivo de música.

r Reproducir el archivo MP3 / SMF elegido.

Pulse PLAY / PAUSE para iniciar la reproducción.

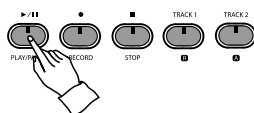
**Ajuste del volumen de la música de reproducción de archivos**

Presiona mezclador para abrir el menú del mezclador, a continuación, utilizar los botones ACC.MUSIC para ajustar el volumen de reproducción.

☞ Como alternativa, utilice los botones de datos para ajustar el volumen.

☞ El intervalo disponible es 0 - 100, con un 80 por defecto.

☞ Consulte la página 21 para más detalles sobre MIXER.

☞ El piano necesita para convertir archivos MIDI en formato SMF 1 en SMF 0 antes de que pudiera ser jugado. Por lo tanto, será necesario algún tiempo para la conversión (10-60 segundos dependiendo del tamaño).

repitiendo

Para repetir una pieza, presiona TRACK1 / R. El botón se enciende, y una vez que una pieza está sobre él se jugará de nuevo.

Reproducción de todas las piezas en sucesión

Para reproducir todas las piezas de la carpeta en la serie, presiona TRACK2 / A. El botón se encenderá, y una vez que ha terminado una pieza que será seguido por la siguiente pieza en la carpeta, continuando hasta que se alcanza el final de la carpeta.

t Para mover a una carpeta diferente, seleccione '..' en el primero de la lista y presiona MOVE / ENTER para pasar a la carpeta principal, donde se puede elegir otra carpeta para entrar.

y Pulse STOP para detener la reproducción.

A large, empty rectangular box with a thin black border, occupying most of the page. It is intended for the main text of the memorandum.

GMVoice y percusiones Lista

Voz GM

GM #	VOZ	GM #	VOZ
0010 0200 3004 0050 0600 7008	Piano1 Piano2 piano3 Honky Tonk eléctrico Piano1 piano eléctrico 2 Clavecín Clavinet	0650 6606 7068 0690 7007 1072 0730 7407	
0090 1001 1012 0130 1401 5016	Celesta Glockenspiel caja de música de Marimba Vibráfono Xilófono tubular Campana Dulcemele	5076 0770 7807 9080	
0170 1801 9020 0210 2202 3024	Órgano eléctrico Jazz Organ Roca tubo de órgano órgano de lengüeta órgano Armónica Acordeón Bandonion	0810 8208 3084 0850 8608 7088	Plaza de diente de sierra Calliope Chiffer Charang Solo Vox quintos Bajo plomo
0250 2602 7028 0290 3003 1032	Nylon guitarra guitarra de acero guitarra del jazz guitarra limpia silenciado guitarra Drive guitarra principal Guitarra armónica	08909 00910 92093 09409 5096	Fantasia caliente Pad Poli espacio Synth Vox arco Vidrio Metal Pad de Halo Bloc de barrido
0330 3403 5036 0370 3803 9040	Bajo acústico Bajo dedo Escoja bajo fretless Bajo la palmada de la palmada de los graves1 Bass2 Synth Synth graves1 Bass2	0970 9809 9100 1011 0210 3104	Lluvia del cristal de hielo pista de sonido ambiente Brillo Goblin Echo gota estrellas Tema
0410 4204 3044 0450 4604 7048	Violín Viola Violonchelo contrabajo trémolo de cuerdas Pizzicato Cuerdas Arpa Timpani	10510 61071 08109 11011 1112	Saxofón Saxofón Shamisen Koto Shamisen Blow silbato Rimba gata violin Shanai flauta Grabadora de flauta Inglés Basson clarinete piccolo
0490 5005 1052 0530 5405 5056	Cuerdas Cuerdas de ataque lento Synth Strings1 Synth Strings 2 Coro Aahs voz Ooohs Synth orquesta Voz	1131 1411 5116 1171 1811 9120	Saxofón Barítono Oboe Como Tambor de madera Bombos Alto Sordero Bombo Alto Sordero Tenor Bloque Taiko Melody Tom Synth Drum Sordero Synth Drum Sordero platillo helicoptero Aplausos Botella Orilla Aves Teléfono
0570 5805 9060 0610 6206 3064	Trompeta, trombón, tuba Silenciado Trompeta Trompa de latón sección de Synth Synth Brass1 Brass2	1211 2212 3144 1251 2612 7128	Guitarra aliento sonoro De

percusiones

	Prog 1 tambor estándar	Prog 9 Drum Room	Prog 17 roca tambor	Prog 25 Elec. Tambor	Prog 26 analógico tambor
27 - D # 1	Q alto				
28 - E 1	bofetada				
29 - F 1	Empuje cero				
30 - F # 1	Tire cero				
31 - G 1	palos				
32 - G # 1	Haga clic en la plaza				
33 - A 1	metrónomo				
34 - A # 1	Metronomo Campana 35 - B1				
	Kick Drum2 / Jazz BD2				
36 - C 1	Kick Drum1 / Jazz BD1		retroceso de la potencia	Elec BD	808 Bombo
37 - C # 2	Palo de lado				808 Rim Shot
38 - D 2	lazo Drum1		cerrada Snare	Elec SD	808 Tambor
39 - D # 2	Hand Clap 40 - E2				
	El tambor 2				
41 - F 2	Planta baja Tom	Sala de Baja Tom2	Sala de Baja Tom2	Elec baja Tom2	808 Bajo Tom2
42 - F # 2	Hola cerrado Hat [EXC1]				808 CHH [EXC1]
43 - G 2	Planta alta Tom	Sala de Baja Tom1	Sala de Baja Tom1	Elec baja Tom1	808 Bajo Tom2
44 - G # 2	Pedal Hi-Hat [EXC1]				808 CHH [EXC1]
45 - A 2	Tom baja	Mediados de habitaciones Tom2	Mediados de habitaciones Tom2	Elec mediana Tom2	808 Mediados Tom2
46 - A # 2	Chales abierto [EXC1]				808 OHH [EXC1]
47 - B 2	Low-Mid Tom	Mediados de habitaciones Tom1	Mediados de habitaciones Tom1	Elec mediana Tom1	808 Mediados Tom1
48 - C 2	Al Med Tom	Hola habitación Tom2	Hola habitación Tom2	Elec Hola Tom2	808 Hola Tom2
49 - C # 3	Platillo Crash 1				808 platillos
50 - D 3	Tom alta	Hola habitación Tom1	Hola habitación Tom1	Elec Hola Tom1	808 Hola Tom1
51 - D # 3	Ride Platillo 1				
52 - E 3	platillo chino			revertir platillo	
53 - F 3	paseo de Bell				
54 - F # 3	Pandereta				
55 - G 3	Splash platillo				
56 - G # 3	Cencerro				808 cencerro
57 - A 3	Crash Cymbal2				
58 - A # 3	vibraslap				
59 - B 3	paseo Cymbal2				
60 - C 4	Hola Bongo				
61 - C # 4	bajo Bongo				
62 - D 4	Silencio Hola Conga				808 de alta Conga
63 - D # 4	Abrir Hola Conga				808 Mediados Conga
64 - E 4	bajo Conga				808 Bajo Conga
65 - F 4	alta Timbal				
66 - F # 4	bajo Timbal				
67 - G 4	alta Timbal				
68 - G # 4	bajo Agogo				
69 - A 4	cabasa				
70 - A # 4	Maracas 71 - B4				
	Silbido corto [EXC2]				808 Maracas
72 - C 5	Silbido largo [EXC2]				
73 - C # 5	Guiro Corto [EXC3]				
74 - D 5	Guiro larga [EXC3]				
75 - D # 5	Claves				808 Claves
76 - E 5	Hola bloque de madera				
77 - F 5	Bloque de madera de baja				
78 - F # 5	Mute Cuica [EXC4] 79 - G5				
	Cuica abierta [EXC4]				
80 - G # 5	Mute Triángulo [EXC5] 81 - A5				
	Abrir Triángulo [EXC5]				
82 - A # 5	Criba vibradora				
83 - B 5	cascabel				
84 - C 6	Belltree				
85 - C # 6	Castañuelas				
86 - D 6	Mute Surdo [EXC6]				
87 - D # 6	Abrir Surdo [EXC6] 88 - E6				

표시창 #	Prog 33 Jazz Drum	Prog 41 cepillo de tambor	Prog 49 Clásico	Prog 57 SFX	OBSERVACIONES
27 - D # 1			Hola cerrado Sombrero		
28 - E1			Pedal Hi-Hat		
29 - F1			Abrir Hi Hat		
30 - F # 1			ride		
31 - G1 32 - G					
# 1 33 - A1 34					
- A # 1 35 - B1					
	BD2 Jazz	BD2 Jazz	Concierto de BD 2		
36 - C2	BD1 Jazz	BD1 Jazz	BD1 concierto		
37 - C # 2 38 -					
D2		cepillo Tap	SD concierto		
39 - D # 2		cepillo Slap	Castañuelas	Q alto	
40 - E2		cepillo del remolino	SD concierto	bofetada	
41 - F2			timbales F	Empuje cero	
42 - F # 2			Timbales F #	Tire cero	
43 - G2			timbales G	palos	
44 - G # 2			Timbales G #	Haga clic en la plaza	
45 - A2			Un timbales	metrónomo	
46 - A # 2			Timbales A #	metrónomo Campana	
47 - B2			timbales B	guitarra slide	
48 - C3			c timbales	Ruido gt Cut (DW)	
49 - C # 3			Timbales c #	Gt corte de ruido (hasta)	
50 - D3			d timbales	Contrabajo Slap	
51 - D # 3			Timbales d #	pulsación de las teclas	
52 - E3			timbales correo	riendo	
53 - F3			f timbales	Gritando	
54 - F # 3				Puñetazo	
55 - G3				Heart beat	
56 - G # 3				Footsteps1	
57 - A3			concierto Cymbal2	Footsteps2	
58 - A # 3				Aplausos	
59 - B3			concierto Cymbal1	Creaking puerta	
60 - C4				cierre de la puerta	
61 - C # 4				Rasguño	
62 - D4				carillón de viento	
63 - D # 4				Coche de arranque del motor	
64 - E4				Breaking coche	
65 - F4				Car Pass	
66 - F # 4				Car Crash	
67 - G4				Sirena de policia	
68 - G # 4				Tren	
69 - A4				Avión de despegue	
70 - A # 4				Helicóptero	
71 - B4				Starship	
72 - C5				Gun Shot	
73 - C # 5				Ametralladora	
74 - D5				Pistola laser	
75 - D # 5				Explosión	
76 - E5				Perro	
77 - F5				galope	
78 - F # 5				Aves	
79 - G5				Lluvia	
80 - G # 5				Trueno	
81 - A5				Viento	
82 - A # 5				Sea Shore	
83 - B5				Corriente	
84 - C6				Burbuja	
85 - C # 6 86 -					
D6 87 - D # 6					
88 - E6					

Lista de Voz

Lista de Voz

Grupo Voz y Lista de Auto Tune

Grupo Voz y Lista de efectos Auto

Grupo voz	voces	Desplegado	AUTO EFECTO efecto	
			de reverberación	
PIANO	GRAN CONCIERTO CLÁSICO GRAND GRAND NEWAGE CALENTAMIENTO gran escenario GRAND GRAND a coro E.GRAND PIANO ELEC.PIANO FM PIANO PIANO SYNTH	GrPiano1 GrPiano2 GrPiano3 GrPiano4 GrPiano5 ChrsPiano E.GrPiano E.PIANO FM Piano SynPiano	RM2	OFF
			RM2	OFF
			RM2	OFF
			RM2	OFF
			RM2	OFF
			RM2	OFF
			HL1	CHR
			RM1	CHR
			ST1	CHR
			HL3	CHR
Clave	CLAVICÉMBALO VEL.HRPSICD Clavinet VIBRAPHONE MARIMBA XILÓFONO orquesta Arpa NYLON guitarra hawaiana Guitr UKULELE	Hrpsichrd VelHarp Clavinet Vibrphone Marimba xilófono OrcheHarp NylonGuitr HawaiianGT Ukulele	HL3	CHR
			HL3	CHR
			HL2	CHR
			HL2	CHR
			HL1	CHR
			HL1	PHS
			HL2	PHS
			HL2	PHS
			ST2	PHS
			ST1	PHS
ORGANO	TUBO TUBO ORGAN1 Organ2 ELEC.ORGAN1 ELEC.ORGAN2 ELEC.ORGAN3 ELEC.ORGAN4 ELEC.ORGAN5 ACORDEÓN HARMONICA Bandonion	PipeOrgn1 PipeOrgn2 ElecOrgn1 ElecOrgn2 ElecOrgn3 ElecOrgn4 ElecOrgn5 acordeón armónica Bandonion	HL3	CHR
			ST2	CHR
			HL2	rty rty
			HL2	rty rty
			ST2	RTY
			ST2	PHS
			HL2	PHS
			HL1	CHR
			HL1	
			HL1	
INSTRUMENTOS DE CUERDA	Orquesta de cuerda STRG STR y latón LENTO CUERDAS SL STR y latón PIZZ CUERDAS Sinte Cadenas Violín Violonchelo CORO	Cuerdas ORCHESTR Str y Brrs SL Strngs SL Str & Br PizzStr SynthStr Violín Violonchelo Coro	HL2	PHS
			HL2	PHS
			HL3	PHS
			HL2	PHS
			HL2	PHS
			HL2	OFF
			HL3	OFF
			HL1	OFF
			HL1	PHS
			HL3	PHS
LATÓN	BRONCE FLAUTA ALTO SAX TENOR SAX trompeta, trombón SYNTH SYNTH BRASS1 BRASS2 CLARINETE OBOE	Latón flauta Altosax TENORSAX trompeta, trombón, SynBrass1 SynBrass2 Clarinaet Oboe	HL1	PHS
			HL1	PHS
			HL2	PHS
			ST2	PHS
			HL2	PHS
			HL2	PHS
			HL1	PHS
			HL1	PHS
			HL1	PHS
			ST2	CHR
BAJO	ELEC.BASS1 ELEC.BASS2 BAJO ACÚSTICO bajo sintetizado guitarra de acero 12STR GUITARRA JAZZ GUITAR ELEC.GUITAR UNIDAD DE GUITARRA DIST.GUITAR	ElecBass1 ElecBass2 AcoustBass SynthBass StelGuitar 12StGuitar ElecGuitar guitarra de jazz DrvGuitar DistGuitar	RM2	CHR
			RM2	CHR
			RM2	CHR
			ST1	CHR
			ST2	CHR
			HL1	CHR
			HL1	CHR
			ST2	PHS
			ST2	PHS
			ST2	CHR
PERCUSIÓN	STANDARD TAMBOR Drum Room ROCA TAMBOR ELEC.DRUM ANALÓGICA TAMBOR BRUSH TAMBOR JAZZ TAMBOR ORCHESTRA TAMBOR SFX 1 SFX 2	Estándar RoomDrum RockDrum ElecDrum AnlgDrum BrshDrum JazzDrum OrcheDrum SFX SFX 1 2	HL1	OFF
			HL1	OFF
			HL1	OFF
			HL1	OFF
			HL1	OFF
			HL1	OFF
			HL1	OFF
			HL1	OFF
			HL1	OFF
			HL1	OFF

TABLA MIDI

Gráfico de implementación MIDI

Función	Reconocido	transmitida	Observación
Basic Channel Defecto	TODAS	1-3	
Modo Defecto	OMNI OFF, POLY	OMNI OFF, POLY	
Nota ON / OFF 9NH kk vv	O	O	#Kk: Nota sobre # Vv: velocidad (1-127)
Pitch Bender EnH bh bi	O	O	Oscilación máxima de +/- 1 tono
Controlar			
00 BnH 00H cc	O	x	Seleccionar el banco
01 BnH 01H cc	O	x	Rueda de modulación
05 BnH 05H cc	O	x	Tiempo de Portamento
06 BnH 06H cc	O	x	Entrada de datos
07 BnH 07H cc	O	x	Volumen
10 BnH 0AH cc	O	x	Salir
11 BnH 0BH cc	O	x	Expresión
64 BnH 40H cc	O	O	pedal de resonancia
65 BnH 41H cc	O	x	Portamento ON / OFF
66 BnH 42H cc	O	O	Pedal de sostenido
67 BnH 43H cc	O	O	pedal sordina
Cambio			
80 BnH 80H vv	O	x	Reverb Prog. (Vv = 00H-70H)
81 BnH 51H vv	O	x	Coro Prog.
vv 91 BnH 5BH	O	O	Nivel de transmisión de reverberación
vv 93 BnH 5DH	O	O	Nivel de transmisión de coro
00H 120 BnH 78H	O	x	All Sound Off
00H 121 BnH 79H	O	x	Restablecer todo Controlador
00H 123 BnH 7BH	O	x	Todas las notas desactivadas
00H 126 BnH 7EH	O	x	El mono
127 BnH 7FH 00H	O	x	El poli
Programa de Cambio CnH PP	O	O	Suena Lista / Drum Set
MIDI exclusivo del sistema general	x	x	
Reiniciar			

O: Mover / introducir, X: No

LISTA DE JUGADORES VP

La memoria paquete que viene con el piano contiene muchas grabaciones demostración de la música de piano en diferentes géneros, incluyendo música clásica, jazz, gospel, juvenil y etc.

CLÁSICA 01 - Chopin

NOMBRE DEL GRUPO Classic01

Monitor	Título	Compositor
CH00 1	E t ude op. 10 no. 1 E t ude op.	CHOP en, F r rk Yde
CH00 2	10 no. 2 E t ude op. 10 no. 4 E t	F r un cuszek
CH00 3	ude op. 10 no. 5 E t ude op. 10	
CH00 4	no. 6 E t ude op. 10 no. 7 E t ude	
CH00 5	op. 10 no. 8 E t ude op. 10 no. 9	
CH00 6	E t ude op. 10 no. 10 E t ude op.	
CH00 7	10 no. 11 E t ude op. 10 no. 12 E	
CH00 8	t ude op. 25 no. 1 E t ude op. 25	
CH00 9	no. 2 E t ude op. 25 no. 3 E t ude	
CH01 0	op. 25 no. 4 E t ude op. 25 no. 5	
CH01 1	E t ude op. 25 no. 6 E t ude op.	
CH01 2	25 no. 7 E t ude op. 25 no. 8 E t	
CH01 3	ude op. 25 no. 9 E t ude op. 25	
CH01 4	no. 10 E t ude op. 25 no. 11 No	
CH01 5	CTUR ne op. 9 no. 1 No se	
CH01 6	CTUR ne op. 9 no. 2 No se	
CH01 7	CTUR ne op. 15 no. 2 No se	
CH01 8	CTUR ne op. 27 no. 2 No se	
CH01 9	CTUR ne op. 32 no. 1 No se	
CH02 0	CTUR ne op. 37 no. 1 No se	
CH02 1	CTUR ne op. 37 no. 2 No se	
CH02 2	CTUR ne op. 48 no. 1 No se	
CH02 3	CTUR ne op. 55 no. 1 No se	
CH02 4	CTUR ne op. 62 no. 2 No se	
CH02 5	CTUR ne op. 72 no. 1 op ta	
CH02 6	Sona. 3 no. 3 op ta Sona. 3 no. 4	
CH02 7	Ma op Zurka. 6 no. 1 Ma op	
CH02 8	Zurka. 6 no. 2 Ma op Zurka. 6 no.	
CH02 9	3 Ma op Zurka. 6 no. 4 Ma op	
CH03 0	Zurka. 7 no. 1 Ma op Zurka. 7 no.	
CH03 1	2 Ma op Zurka. 7 no. 3 Ma op	
CH03 2	Zurka. 7 no. 4 Ma op Zurka. 7 no.	
CH03 3	5 Ma op Zurka. 17 no. 1 Ma op	
CH03 4	Zurka. 17 no. 2 Ma op Zurka. 17	
CH03 5	no. 3 Ma op Zurka. 17 no. 4 Ma	
CH03 6	op Zurka. 24 no. 1 Ma op Zurka.	
CH03 7	24 no. 2	
CH03 8		
CH03 9		
CH04 0		
CH04 1		
CH04 2		
CH04 3		
CH04 4		
CH04 5		
CH04 6		
CH04 7		
CH04 8		
CH04 9		
CH05 0		

CLÁSICA 02 - Chopin

NOMBRE DEL GRUPO Clasic02

Monitor	Título	
CH05 1	Ma op Zurka. 24 no. 3 Ma op Zurka. 24	CHOP en, F r rk Yde
CH05 2	no. 4 Ma op Zurka. 30 no. 1 Ma op Zurka.	F r un cuszek
CH05 3	30 no. 2 Ma op Zurka. 30 no. 3 Ma op	
CH05 4	Zurka. 30 no. 4 Ma op Zurka. 33 no. 1 Ma	
CH05 5	op Zurka. 33 no. 2 Ma op Zurka. 33 no. 3	
CH05 6	Ma op Zurka. 33 no. 4 Ma op Zurka. 41	
CH05 7	no. 1 Ma op Zurka. 41 no. 2 Ma op Zurka.	
CH05 8	41 no. 3 Ma op Zurka. 41 no. 4 Ma op	
CH05 9	Zurka. 50 no. 1 Ma op Zurka. 50 no. 2 Ma	
CH06 0	op Zurka. 50 no. 3 Ma op Zurka. 56 no. 1	
CH06 1	Ma op Zurka. 56 no. 2 Ma op Zurka. 56	
CH06 2	no. 3 Ma op Zurka. 59 no. 1 Ma op Zurka.	
CH06 3	59 no. 2 Ma op Zurka. 59 no. 3 Ma op	
CH06 4	Zurka. 63 no. 1 Ma op Zurka. 63 no. 2 Ma	
CH06 5	op Zurka. 63 no. 3 Ma op Zurka. 67 no. 1	
CH06 6	Ma op Zurka. 67 no. 2 Ma op Zurka. 67	
CH06 7	no. 3 Ma op Zurka. 67 no. 4 Ma op Zurka.	
CH06 8	68 no. 1 Ma op Zurka. 68 no. 2 Ma op	
CH06 9	Zurka. 68 no. 3 Ma op Zurka. 68 no. 4 Po l	
CH07 0	ona op ise. 41 no. 1 T rois Nouv elles E t	
CH07 1	ude n. 1 S c él RZO no. 1 S c él RZO no. 2	
CH07 2	S c él RZO no. 3 Wa op LTZ. 34 no. 1 Wa	
CH07 3	op LTZ. 34 no. 2 Wa op LTZ. 64 no. 1 Wa	
CH07 4	op LTZ. 64 no. 2 Wa op LTZ. 64 no. 3 Wa	
CH07 5	op LTZ. 69 no. 2 Wa op LTZ. 70 no. 2 Wa	
CH07	op LTZ. 56	
CH07 6 7		
8 CH07		
CH07		
CH08 9 0		
CH08		
CH08 1 2		
3 CH08		
CH08		
CH08 4 5		
6 CH08		
CH08		
CH08 7 8		
9 CH08		
CH09		
CH09 0 1		
CH09		
CH09 2 3		
4 CH09		
CH09		
CH09 5 6		
7 CH09		
CH09 8	Imp r omp tu - No se. 4 cs mi ha rp no R (F una tasie	
	- Imp r omp tu) op. 66 B todo Ade no. 1 ing MI No r	
CH09	op. 23 B toda Ade no. 2 en F Ma jor, op. 38	
CH10 9 0		

LISTA DE JUGADORES VP

CLÁSICA 02

CLÁSICA 03 - Chopin y Brahms

NOMBRE DEL GRUPO Clasic03

LISTA DE JUGADORES VP

CLÁSICA 03

Monitor	Título	Compositor
CH10 1	todos los B ade no. 3 en la bemol Ma jor, op. 47 B toda Ade no. 4 mi inf no r, op. 52	CHOP en, F r rk Yde
CH10 2	P op rel ude. 28 no. 1 en C jor Ma - Ag itato P rel ude no. 28 no. 2 mi ina no R - L en	F r un cuszek
CH10 3	to op P rel ude. 28 no. 3 en jor G MA - V ivace P rel ude op. 28 no. 4 mi ine no R - L	
CH10 4	ar go P rel ude op. 28 no. 5 en jor D Ma - Mo ltoall por ejemplo ro P rel ude op. 28	
CH10 5	no. 6 inb mi no r - A ssail en to op P rel ude. 28 no. 7 en A jor Ma - Andan Ti no op P	
CH10 6	rel ude. 28 no. 8 inf - s ha rp mi no r - Mo lto ag itato op P rel ude. 28 no. 9 en jor E	
CH10 7	Ma - L ar go P rel ude op. 28 no. 10 inc - s ha rp mi no r - Mo ltoall por ejemplo ro P	
CH10 8	rel ude op. 28 no. 11 en jor B MA - V ivace P rel ude op. 28 no. 12 ING - s ha rp mi	
CH10 9	no R - P resto P rel ude op. 28 no. 13 en F - s ha rp Ma jor - L en to P rel ude op. 28	
CH11 0	no. 14 ine - mi planas no r - A ll por ejemplo ro P rel ude op. 28 no. 15 en re - jor Ma	
CH11 1	planas - Así ENU st a P rel ude op. 28 no. 16 INB - plana MI No R - P restoc en f uo	
CH11 2	co P rel ude op. 28 no. 17 en A - plana jor Ma - A ll por ejemplo retto P rel ude op. 28	
CH11 3	no. 18 mi inf no r - Mo ltoall por ejemplo ro P rel ude op. 28 no. 19 en E - jor Ma	
CH11 4	planas - V ivace P rel ude op. 28 no. 20 millas Inc No r - L ar go P rel ude op. 28 no.	
CH11 5	21 en B - plana jor Ma - Can t ab ile P rel ude op. 28 no. 22 ing mi no r - Mo lto ag	
CH11 6	itato op P rel ude. 28 no. 23 en jor F MA - Modo rato P rel ude op. 28 no. 24 ind mi	
CH11 7	no r - A ll por ejemplo ro appa ssi ona a	
CH11 8		
CH11 9		
CH12 0		
CH12 1		
CH12 2		
CH12 3		
CH12 4		
CH12 5		
CH12 6		
BR01	B ade todo en re ma jor, op. 10 no. 2 millas Cap riccioinb no	B r ahms, J ohanne s
BR02	R, op. 76 no. 2 Hunga ri ce un Dan no. 5 INFS mi rp de HA	
BR03	no Wa ltzes no. 2 en mi ma jor Wa ltzes no. 5 en mi ma jor	
BR04	Wa ltzes no. 6 en C s ha rp ma jor Hunga RI un ce Dan no.	
BR05	9 mi ine no r Wa ltzesin A ma jor plana, op. 39 no. 15	
BR06		
BR07		
BR08		

CLÁSICA 04 - Mozart y Otros

NOMBRE DEL GRUPO Clasic04

Monitor	Título	Compositor
	P i Ano Sonata no. 9 mi ina no r, KV310	Mo zart, Wo banda LF
M0 1	K310 - 1 (A ll por ejemplo ro ma estoso)	Amadeu s
M0 2	K310 - 2 (Andan tec un t ILEC ab en espressi uno)	
M0 3	K310 - 3 (P resto) P i ano Sonata no. 10 en C ma jor, KV330	
M0 4	K330 - 1 (A ll por ejemplo ro modo rato)	
M0 5	K330 - 2 (Andan tec un t ab ile)	
M0 6	K330 - 3 (A ll por ejemplo retto) P i ano Sonata no. 11 en A ma jor, KV331	
M0 7	K331 - 1 (Andan tegrazioso, c en variazi en i)	
M0 8	K331 - 2 (Mi nue tto)	
M0 9	K331 - 3 (A llaturca: A ll por ejemplo retto) P i ano Sonata no. 12 en A ma jor, KV332	
M1 0	K332 - 1 (A ll por ejemplo ro)	
M1 1	K332 - 2 (Adag io)	
M1 2	K332 - 3 (A ll por ejemplo ro assai) P i ano Sonata no. 13 en B ma jor plana, KV333	
M1 3	K333 - 1 (A ll por ejemplo ro)	
M1 4	K333 - 2 (Andan tec un t ab ile)	
M1 5	K333 - 3 (A ll por ejemplo rettograzioso) P i ano Sonata no. 14 mi Inc No r, KV457	
M1 6	K457 - 1 (A ll por ejemplo ro)	
M1 7	K457 - 2 (Adag io)	
M1 8	K457 - 3 (Mo lto all por ejemplo RO) P i ano Sonata no. 16 en C ma jor, KV455	
M1 9	K545 - 1 (A ll por ejemplo ro)	
M2 0	K545 - 2 (Andan te)	
M2 1	K545 - 3 (Rondo: A ll por ejemplo RO) P i ano Sonata no. 18 en B ma jor plana, KV570	
M2 2	K570 - 1 (A ll por ejemplo ro)	
M2 3	K570 - 2 (Adag io)	
M2 4	K570 - 3 (A ll por ejemplo retto) P i ano Sonata no. 19 en D ma jor, KV576	
M2 5	K576 - 1 (A ll por ejemplo ro)	
M2 6	K576 - 2 (Adag io)	
M2 7	K576 - 3 (A ll por ejemplo retto) F un tasia no. 3 mi ind no r, KV397	
M2 8	F un tasia no. 4 inc MI No r, KV475	
M2 9	Va riat en s "Ah Vou sdirai - je, Maman" P astoralevariee	
M3 0	Roman cein A ma jor plana Rondo en re ma jor, KV485	
M3 1		
M3 2		
M3 3		
BE 01	Sona TE no. 8 inc MI No r, op. 13 'P en él ió que' G delirio - A ll por ejemplo ro ltoec mo en brio	Sé et Hov en, L UDW ig camioneta
BE 02	Adag COI un t ab ile Rondo - A ll por ejemplo ro	
BE 03	Sona TE no. 14 CSIN HA rp mi no r, op. 27 no. 2 'Moon li gh t'	
BE 04	Adag iosost ENU a A ll por ejemplo retto	
BE 05	P restoc en f Coun co uo	
BE 06	tratar Dan ce no. 1 Rondo Riccio ac	
BE 07	ap, op. 129	
BE 08		
H01	"The Ha rmon i ou s B carecen ° SMI"	Hande l, F ri ed rich
H02	L ar go, ano pi (tr un scripti en por ot que él rc Sers Ompo)	rg geo

CLÁSICA 05 - Debussy y Otros

NOMBRE DEL GRUPO Clasic05

LISTA DE JUGADORES VP

CLÁSICA 05

Monitor	Título	Compositor
D01	Jardins ou sapluie A r abe s Que No. 1	Debu SSY, C I aude
D02	en mi ma jor Ir Ca lk k Ewa wog lli 's	Ac hille
D03		
D04	Imagen s, 1 er L ivre 1. Re flets dan sl 'e Imagen au s, 1 er L ivre	
D05	2. Hommage a R AME s au Imagen, 1 er L ivre 3. Mouv Emen t P	
D06	rel ude s (1 er L ivre)	
D07		
D08	[Selecti on] P rel ude VI (De s pa ssurla ne i ge) P rel ude s (1 er L ivre)	
D09		
D10	[Selecti on] P rel ude VIII (L afile au xc él v eu x de lin) P rel ude s (1 er L ivre)	
D11		
D12	[Selecti on] P rel ude X (L ACAT hed rale eng l lazo ou) Su ite ser r juego s	
D13	Que 1. P rel ude Su ITE sea r juego s Que 2. Menú t d ecu Be Que r juego	
D14	de 3 s. C guarida de l une Su ite sea r juego s que 4. P ep culo i ed Pou rlepi	
D15	ano 1. P rel ude Pou rlepi ano 2. S ar ABANDE Pou rlepi ano 3. Para ccata	
D16	Pou rlepi ano (II) 1. L 'islejoy eu se Pou rlepi ano (II) 2. Ma s Que Pou rlepi	
D17	ano (II) 3. L aplus Que l en te L ittlepieces 1. B todos ade L ittlepieces 2. Sin	
D18	CTUR ne L ittlepieces 3. Re verie L ittlepieces 4. Baile	
D19		
D20		
D21		
D22		
D23		
D24		
D25	Pe tite d ecu, forpi Ano 4 - parte 1 s. En B comió au Pe tite Su ite, forpi	
D26	ano 4 - mano s 2. Co rt ege Pe tite Su ite, forpi ano 4 - mano s 3. Menú t	
D27	Pe tite d ecu, forpi Ano 4 - parte 4 s. B allet "El D espúes del mediodía	
D28	OFA F AWN" forpi Ano 4 - mano s Ch ildir en 's Co ne r r	
D29		
F 01 F	"ces romanos un pa s papeles", en A ma jor plana, op. 17 no. 1 B op arcarolle. 26	F au re, Gab riel
02 F	¿ados d ecu, op. 56 - Ser rc ue se do ados d ecu, op. 56 - Mi - a - OU LLY d ecu,	
03 F	op. 56 - J Ardin de No lly lly Haz d ecu, op. 56 - K itty Va lse Haz LLY d ecu, op. 56	
04 F	- T final Resse Do LLY d ecu, op. 56 - L e P como E s Pagno le	
05 F		
06 F		
07 F		
08		
HI N0 1 HI	Ma s sigsc hne ll Ruh ig Beweg t ter Mun. S	H i Nдеми °, P au l
N0 2 HI	c HNE lle V iertel L EBHA ft, s eh r ma	
N0 3 HI	rkiert S c HNE ll. Gan ze T akte Gema	
N0 4 HI	chlich S c HNE ll und salvaje Ma s sigsc	
N0 5 HI	HNE ll L ang s am, r uh igschreit extremo	
N0 6 HI	Mun ter, zi EML ichl EBHA ft Ma s sigsc	
N0 7 HI	HNE ll Beweg t	
N0 8 HI		
N0 9 HI		
N1 0 HI		
N1 1 HI		
N1 2		
DV0 1	Humo res Que en G ma jor plana, op. 101 No. 7	rak dvo, An t encendido en

CLÁSICA 06 - Schumann y otros

NOMBRE DEL GRUPO Clasic06

Monitor	Título	Compositor
SCHU01	Pap enfermo en op. 2 no. 1, Widmung Sceno	Schumann, Bata rt
SCHU02	sfr om Ch il Dhood op. 15	Alex ander
SCHU03	F rom forei gn l y s y de ne Lesin G ma jor B li nd hombre 'sbluffinb	
SCHU04	mi NDIN D ma jor P leasi ng childin D ma jor Un impo rt un ev en	
SCHU05	estaño A ma jor D re ami ng o Re veriein F ma jor Kn i gh toft él	
SCHU06	hobbyho rsein C ma jor Ch ildfalli ng asle ep ine mi no r pe El poe ts	
SCHU07	Aksin G ma jor K reisléri ana, op. 16 no. 7 K lavierin Fughe tt en fo rma,	
SCHU08	op. 126	
SCHU09		
SCHU10		
SCHU11	N ichtsc HNE ll, leise vu rzutr gen Z i EML ichl ang s am, emp fi ndung s vo	
SCHU12	vo ll rzutr agen	
SCHU13 SS	dieciséis . E rster Ve rlust E t ude s 6. E n	
01 SS 02 SS	Wa ltzfo rm I cio I de BA (El cisne) Mi artatt	S an - S es un s, Cami lle
03 AL AL	que HY. SWE et VO sturias hie lo A	
BEN01		
BEN02 AL		
BEN03 MENO	I sea ría, Boo k 1 (1907)	A l ben iz, I Saac Manue
1 MENO 2	1. E vo CACI en	I F r un cisco
MENO 3	2. E l Pue rto	
MENO 4	Vene Ti An ISC que es Gonde lli ed, op. 19 no. 6 Vene Ti An ISC que es	Mende lss ohn - B arte
MENO 5	Gonde lli ed, op. 30 no. 6 Debido estaño A ma plana jor, op. 38 no. 6 Vene	ho l dy, F elix
MENO 6	Ti An ISC que es Gonde lli ed, op. 62 no. 5 Sp ri ng s ong / F ruli ng SLI ed,	
MENO 7	op. 62 no. 6 Sp i nn i ng s ong / Sp i NNE RLI ed, op. 67 no. 4 L ostillusi en	
MENO 8	mi rp sinfs HA sin r Rondo Cap ricciosoin E ma jor op. 14 s c que rzoimb MI	
MENO 9	No r op. 16 no. 2 Va riati en ses de la UE sseri, forpi ano ind MI No r, op. 54	
MEN10	Au F F L UGE In de s Ge s ange s roirs Mi Sin ct ue lles	
MEN11		
RA01		R Avel, Mau rice
RA02	O ise au xtristes L e Tombe au Coupe	Joseph
RA03	de rin, los Su ite	
RA04	P rel ude Fuga Fo	
RA05	rl ane R i Gaudon	
RA06	Menue t Para	
RA07	ccata	
RA08		
RA09	P av ane pou r une inf un te de f ONU te Menue tsurle	
RA10	nom d 'Ha YDN A la hombre lère de Bo r od en A la	
RA11	hombre lère de Emmanue l Chab rier ude P rel	
RA12		
RA13		
RA14	Mamá me re L 'Oye, ite Su	
RA15	P av ane de la Ser lle au Bo es hacer rman t Pe tit Pou	
RA16	CET	
RA17	L ai de r onne TTE, Impe ratrice L ejardinfeeri de s P agode s Que	
RA18	J eu xd 'e au Menue t un Que ti	
RA19		

LISTA DE JUGADORES VP

CLÁSICA 06

CLÁSICA 07 - Haydn y Otros

NOMBRE DEL GRUPO Clasic07

LISTA DE JUGADORES VP

CLÁSICA 07

Monitor	Título	Compositor
ANON01	Fuga g -MO II	Anonymou s C I de Ti
CL CL E 01 E	P i ano Sona ta Op. 7 n. 3	Emen, Mu zio
02 E 03 CL CL	1. A ll por ejemplo roc en Spirito	
CL E 04 E 05 E	2. Puede t ab ileel en to	
06 CL CL CL E	3. P resto	
07 E 08 E 09 CL	P i ano Sona ta Op. 12 n. 2 en jor Eb Ma	
CL CL E 10 E	1. P resto	
11 E 12 CL	2. Ir L ar	
COUP01 E	3. A ssaiall por ejemplo ro	
LMEN01 GUR	P i ano Sona ta Op. 26 n. 3 en jor D Ma	
LI 01	1. P resto	
	2. Un po co te andan	
	3. A ssaiall por ejemplo ro	
	P i ano Sona ta Op. 24 n. 2 en jor F Ma	
	1. A ll por ejemplo roc en Spirito	
	2. adag io	
	3. Rondo - A ll por ejemplo rettoc en Spirito	
	El pequeño Wi NDIM LLS Sp i NNE	rin Coupe, f r un l Imen Reich
	RliE OP14 - 4 El F de aire, op. 101,	Cois E, A l ser rt Gu ritt, Co r
	n. 8	ne lius Ha YDN, f r un J os eph
	Andan tewith Va riati en mi SIN F no R, Hob. XV II 6 (1793)	z
LISTA	Andan tewith Va riati en mi SIN F no r T rio Va riati en l	
HAYD01	Va riati en IIF i na le D es decir Muh le	
HAYD02		
HAYD03		
HAYD04		
HAYD05 J.		J en s en A. L
EN01 01	12 Etudes d'ejecución transcendante (Transcendental Etudes), S 139	iszt, f r un z
	E t ude tR un sc Endan diezmo mi no r, Ma z eppa Une L un RME	
MUS S 01 R		Mu ssorgsky, Modo st R ims ky,
IM0 1	El toft fli gh él Bumb le sea e (por S. Hman R ac i NOV) TRO ES GYMNOP ED	Ko rsak ov
	IE	S atie, E Rik
SAT IE 0 1	SAT IE 01 Gymnoped es decir 1 ere SAT IE	
SAT IE 0 2	02 Gymnoped es decir TRO 2 erme ES Gnos SI	
SAT IE 0 3	ENNE S	
SAT IE 0 4	SAT IE 03 Gno ssi enne 1 ere SAT IE 04	
	Gno ssi enne 3 erme	
	- Ha rpsic rd ho mu sic -	T EL Emann, Geo rq
	12 F una tasie pe rclavic emba lo (TWV 33)	Ph ili pp
TEL TEL	TEL 1 EM01. F un EM02 TEL tasia	
EM01 EM02	2. F un EM03 TEL tasia 3. F un	
EM03 TEL	EM04 TEL tasia 4. F un EM05 TEL	
TEL TEL	tasia 5. F un EM06 TEL tasia 6. F un	
EM04 EM05	EM07 TEL tasia 7. F un EM08 TEL	
EM06 TEL	tasia 8. F un EM09 TEL tasia 9. F un	
TEL TEL	TEL tasia EM10 10. F un TEL tasia	
EM07 EM08	EM11 11. F un TEL tasia EM12 12.	
EM09 TEL	F un tasia	
TEL TEL		
EM10 EM11		
EM12 TEL		
TCHA I 01 I	4. Mamá	
02 TCHA	13. K rinskaya AMA	T c ha ik cielo ov, ter Pe
TCHA I 03	dieciséis . O ld F r en CH un ir	me Lich

CLÁSICA 08 - Bach

NOMBRE DEL GRUPO Clasic08

Monitor	Título	Compositor
BA1 - 0 1	- Ha rpsic ho RDOR C lavic rd ho wo RKS - P re l ambu um en C ma jor,	B ACH, J ohann S
BA1 - 0 2	BWV924 P re ambu l um en D ma jor, BWV925 P rel ude mi ind no r,	eba sti una
BA1 - 0 3	BWV926 P re ambu l um en F ma jor, BWV927 P ude rel en F ma jor,	
BA1 - 0 4	BWV928 T rio P rel UDE ing mi no r, BWV929 P re ambu l um ing mi no r,	
BA1 - 0 5	BWV930 P ude rel en C ma jor, BWV933 P rel ude inc mi no r , BWV934 P	
BA1 - 0 6	rel ude ind mi no r, BWV935 P rel ude en D ma jor, BWV936 P rel ude en	
BA1 - 0 7	E ma jor, BWV937 P rel ude ine mi no r, BWV938 P rel ude en C ma jor,	
BA1 - 0 8	BWV939 P ude rel ind ml no r, BWV940 P ine rel ude mi no r, BWV941 P	
BA1 - 0 9	rel ude ina mi no r, BWV942 P ude rel en C ma jor, BWV943 (Two - Vo	
BA1 - 1 0	hielo l nv en ti en s) l nv en ti en en C ma jor, BWV772 l nv en ti en mi Inc	
BA1 - 1 1	no r, BWV773 [Canon] l nv en ti en en re ma jor, BWV774 l nv en ti en mi	
BA1 - 1 2	ind sin r, BWV775 l nv en ti en en mi bemol ma jor, BWV776 l nv en ti en	
BA1 - 1 3	en E ma jor, BWV777 l nv en ti en mi ine sin r, BWV778 l nv en ti en en fa	
BA1 - 1 4	ma jor, BWV779 l nv en ti en mi inf no R, BWV780 l nv en ti en en G ma	
BA1 - 1 5	jor, BWV781 [Fuga] l nv en ti en ing mi no r, BWV782 [Doub le - Fuga] l nv	
BA1 - 1 6	en ti en en A jor ma, BWV783 l nv en ti en mi ina no r, BWV784 l nv en ti	
BA1 - 1 7	en en B ma jor plana, BWV785 l nv en ti en mi INH no r, BWV786 [Fuga]	
BA1 - 1 8	(Th ree - Vo hielo S inf en iAS)	
BA1 - 1 9		
BA1 - 2 0		
BA1 - 2 1		
BA1 - 2 2		
BA1 - 2 3		
BA1 - 2 4		
BA1 - 2 5		
BA1 - 2 6		
BA1 - 2 7		
BA1 - 2 8		
BA1 - 2 9		
BA1 - 3 0		
BA1 - 3 1		
BA1 - 3 2		
BA1 - 3 3		
BA1 - 3 4	S inf sobre lain C ma jor, BWV 787 [Fuga] inf en iainc mi no r, BWV 788 [Fuga] S	
BA1 - 3 5	inf sobre lain D ma jor S, BWV 789 [Fuga] S inf en mi ia ind no r, BWV 790 [Fuga]	
BA1 - 3 6	S inf sobre lain E plana ma jor, BWV 791 [dos pa rts Fuga] S inf sobre lain E ma	
BA1 - 3 7	jor, BWV792 [Fuga] S inf en mi iaine no r, BWV793 [Fuga] S inf sobre lain F jor	
BA1 - 3 8	ma , BWV794 [Fuga] inf en iainf mi S no r, BWV795 [T riple - Fuga] S inf sobre	
BA1 - 3 9	lain G ma jor, BWV796 [Fuga] S inf en iaing mi no r, BWV797 [Fuga] S inf sobre	
BA1 - 4 0	lain a ma jor, BWV798 [Fuga] S inf en mi iaina no r, BWV799 [Fuga] S inf sobre	
BA1 - 4 1	lain B plana ma jor, BWV800 [Fuga] S inf en mi iainh no r, BWV801 [Dos hielo vo]	
BA1 - 4 2		
BA1 - 4 3		
BA1 - 4 4		
BA1 - 4 5		
BA1 - 4 6		
BA1 - 4 7		
BA1 - 4 8		

LISTA DE JUGADORES VP

CLÁSICA 08

CLÁSICA 09 - Bach

NOMBRE DEL GRUPO Clasic09

LISTA DE JUGADORES VP

CLÁSICA 09

Monitor	Título	Compositor
	- Ha rpsic ho RDOR C lavic rd ho wo RKS - (Fou r OTT DUE) Debido ttostr om 'C Lavier Ubung' III	B ACH, J ohann S eba sti una
BA2 - 01	Debido tte I INE MI No r, BWV802 Debido TTE II	
BA2 - 02	en F ma jor, BWV803 Debido TTE III en G ma jor,	
BA2 - 03	BWV804 Debido TTE IV mi ina no r, BWV805	
BA2 - 04		
	- España I Su ITES (fr om BWV 806 a BWV 811) Su itein A jor ma, BWV 8 06	
BA2 - 05	YO . P rel ude	
BA2 - 06	II. Un emande II	
BA2 - 07	III. Cou r un te	
BA2 - 08	IV. Cou r an te II - Doub le I y II	
BA2 - 09	V. S ar ABANDE	
BA2 - 10	VI. Bou RREE I y II	
BA2 - 11	VII. G i gue	
	Su iteina mi no r, BWV 807	
BA2 - 12	YO . P rel ude	
BA2 - 13	II. Un emande II	
BA2 - 14	III. Cou r un te	
BA2 - 15	IV. S ar ABANDE	
BA2 - 16	V. Bou RREE I y II	
BA2 - 17	VI. G i gue	
	Su iteing mi no r, BWV 808	
BA2 - 18	YO . P rel ude	
BA2 - 19	II. Un emande II	
BA2 - 20	III. Cou r un te	
BA2 - 21	IV. S ar ABANDE	
BA2 - 22	V. Ga tte vo	
BA2 - 23	VI. G i gue	
	jor Su itein F Ma, BWV 809	
BA2 - 24	YO . P rel ude	
BA2 - 25	II. Un emande II	
BA2 - 26	III. Cou r un te	
BA2 - 27	IV. S ar ABANDE	
BA2 - 28	V. Me menú tt	
BA2 - 29	VI. tt menú II	
BA2 - 30	VII. G i gue	
	Su iteine mi no r, BWV 8 10	
BA2 - 31	YO . P rel ude	
BA2 - 32	II. Un emande II	
BA2 - 33	III. Cou rt una te	
BA2 - 34	IV. S ar ABANDE	
BA2 - 35	V. ep P culo i ed I	
BA2 - 36	VI. P culo ep i ed I Da Capo	
BA2 - 37	VII. G i gue	
	Su iteind mi no r, BWV 8 11	
BA2 - 38	YO . P rel ude	
BA2 - 39	II. Un emande II	
BA2 - 40	III. Cou r un te	
BA2 - 41	IV. S ar ABANDE	
BA2 - 42	V. Ga vo tte I y II	
BA2 - 43	VI. G i gue	

CLÁSICA 10 - Bach

NOMBRE DEL GRUPO Clasic10

Monitor	Título	Compositor
	- Ha rpsic ho RDOR C lavic rd ho wo RKS - - F r en ch Su ITES	B ACH, J ohann S eba sti una
BA3 - 0 1	Su iteinc mi no r, BWV 813	
BA3 - 0 2	YO . Un emande II	
BA3 - 0 3	II. Cou r un te	
BA3 - 0 4	III. S ar ABANDE	
BA3 - 0 5	IV. Me menú tt	
BA3 - 0 6	V. tt menú II	
	VI. G i gue	
	Su iteinh mi no r, BWV 8 14	
BA3 - 0 7	YO . Un emande II	
BA3 - 0 8	II. Cou r un te	
BA3 - 0 9	III. S ar ABANDE	
BA3 - 1 0	IV. Menú tt - T rio	
BA3 - 1 1	V. Ang laise	
BA3 - 1 2	VI. G i gue	
	Su itein mi bemol ma jor, BWV 815	
BA3 - 1 3	YO . Un emande II	
BA3 - 1 4	II. Cou r un te	
BA3 - 1 5	III. S ar ABANDE	
BA3 - 1 6	IV. tt menú	
BA3 - 1 7	V. Ga tte vo	
BA3 - 1 8	VI. A IR	
BA3 - 1 9	VII. G i gue	
	Su itein E ma jor, BWV 817	
BA3 - 2 0	YO . Un emande II	
BA3 - 2 1	II. Cou r un te	
BA3 - 2 2	III. S ar ABANDE	
BA3 - 2 3	IV. Ga tte vo	
BA3 - 2 4	V. Po lona ise	
BA3 - 2 5	VI. tt menú	
BA3 - 2 6	VII. rre Bou	
BA3 - 2 7	VIII. G i gue	
BA3 - 2 8	- Órgano - ud P ral i um und Fuge en B BWV560	
	- Ha rpsic ho RDOR C lavic rd ho wo RKS - (S epa ed rata piecesof Su ITES)	
BA3 - 2 9	A Emanda II, BWV835 Mi nue ttoin G ma jor,	
BA3 - 3 0	BWV841 S c él RZO, BWV844	
BA3 - 3 1		
BA3 - 3 2	(C Lavier chlein II piel Anna Magda I ena bu) Po l uno mi Seind	
BA3 - 3 3	no r So Lo pe ril Cemba lomo E ma plana jor Po l uno ma sein G	
BA3 - 3 4	jor Mi nue ttoind mi no Rf mi un tasiainc no r, BWV919	
BA3 - 3 5		
BA3 - 3 6		
	- P i ano wo RKS -	
BA3 - 3 7	15 S ymphon i en 1 15 S	
BA3 - 3 8	ymphon i es 6	
BA3 - 3 9	Woh It empe rriertes K Lavier - P l edud io 1 Woh It empe	
BA3 - 4 0	rriertes K Lavier - Fuga l	

CONTEMPORÁNEO PIANO MUSIC 01

NOMBRE DEL GRUPO CPiano01

LISTA DE JUGADORES VP

CPIANO 01

Monitor	Título
CP0 1	L Akel ou ISE - Yu Gu ki r amo a ce Romano -
CP0 2	Yu Gu ki amo a r
CP0 3	A Song fr om S ecret Ga r den - S ecret Ga r den Va riati en en t él
CP0 4	Canon - P ac él I ser I S eo I R ae Im - K im Kwang Mi n Ap ril ain A riz
CP0 5	ona T rail R Un sc en ci en Au t UMN L aleros Ca SS y ra Ca stles Ce
CP0 6	ltic S Kies Cha kra Co Id riz Ho en Coun tratar Chape l de STI ny AMS
CP0 7	D re ong e astof Mau ritius e I e Scorial e v eS I ng Sé LLS F Aerie F
CP0 8	airytales F ar Abov e Fu chsia G i SUECI Gyp sy T oídos H i GH I y yo
CP0 9	ce Demon s I REL y I sleof D AMS re K al AHA ri Ko a L a P luie L ake
CP1 0	A ska t haba Mi dn i GH t Mi nue t Momen ts L i NGE r New O rle una s
CP1 1	
CP1 2	
CP1 3	
CP1 4	
CP1 5	
CP1 6	
CP1 7	
CP1 8	
CP1 9	
CP2 0	
CP2 1	
CP2 2	
CP2 3	
CP2 4	
CP2 5	
CP2 6	
CP2 7	
CP2 8	
CP2 9	
CP3 0	
CP3 1	
CP3 2	
CP3 3	
CP3 4	
CP3 5	
CP3 6	
CP3 7	
CP3 8	
CP3 9	En ce que sabíamos t él Wo rds Pomeg r
CP4 0	ana te F I debemos r P rairle Mo rni ng R ai
CP4 1	nbow S ky Re flecti en s R i bbon de D
CP4 2	AMS re R itesof Sp Song Ri ng
CP4 3	habitaciones Wi S delgadas ARA S aud i S
CP4 4	ea Vo y edad S earch
CP4 5	
CP4 6	
CP4 7	
CP4 8	
CP4 9	
CP5 0	

CONTEMPORÁNEO PIANO MUSIC 02

NOMBRE DEL GRUPO CPiano02

Monitor	Título
CP5 1	Sho ji S k ywa rd Así L ong,
CP5 2	Mi gue l ia Soph
CP5 3	
CP5 4	
CP5 5	Así rceror 's A ssist un irit t Sp
CP5 6	Que st Sp ri ng Spy ral Gy ral
CP5 7	Sundan ce Swan Song El P r omi
CP5 8	se El R iver El S tr y
CP5 9	
CP6 0	
CP6 1	
CP6 2	
CP6 3	
CP6 4	El Sol se Ro Tomo rr flujo Ti sea t Para
CP6 5	CATTA Topa z Para T EM
CP6 6	
CP6 7	
CP6 8	
CP6 9	Unde rt él Sou t él m C ross Wh Is Poo IRL
CP7 0	Wi nterof Ou r L ov e Wi Ce delgada ltic S
CP7 1	Kies l ce tals Pe Coun tratan De t ou r
CP7 2	
CP7 3	
CP7 4	
CP7 5	

LISTA DE JUGADORES VP

CPIANO 02 / OST

Banda Sonora Original

NOMBRE DEL GRUPO OST

Monitor	Título / Artista
OS TS 0 1 OS	L ov e Una feria - rric una conexión wi nter S toria
TS 0 2 OS TS	Enn io Mo - ios ReMeD
0 3 OS TS 0 4	Ko re una película 'Dong K am' OS T - L ee Woo k - HY en Ma en T ÍTULO F om r
OS TS 0 5 OS	Re turnof El J ed i - J ohn Wi lli AMS Fo rrest Gump ma intitle - A l un S ilvestri T r
TS 0 6 OS TS	uman S le ep s 't que T r ueman Show' El J AME s temático Bond - Mon ty Sin
0 7 OS TS 0 8	rman
OS TS 0 9 OS	
TS 1 0 OS TS	S TAR WARS 'El Emp ire S TRIKES B ack' Ma en Theme - J ohn Wi AMS LLI Cuando Ella L ov Me ed 'To
1 1 OS TS 1 2	y S toria 2' Cha riotsof F Ma IRE en Theme - Vange lis Impe rial om rchfr Ma ' rs S tar Wa '- J ohn Wi lli
OS TE 0 1 OS	AMS L OV e S tory
TE 0 2 OS TE	
0 3 OS TE 0 4	
OS TE 0 5 OS	Mi arte É l Wi ll Go On - 'T es un ic' río OS T Luna - 'T si y
TE 0 6	sólo si ninguna' s 'OS T
	Usted Mu st L OV E Me - E OS vita T - y R ew L lo YD Webbe r Bubbe le Bubbe le -
	Juego 'Bubbe le Bubbe le' Thema Supe r Ma rio - Juego 'r Supe Ma rio' Thema 007
	Thema

EVANGELIO

NOMBRE DEL GRUPO EVANGELIO

Monitor	Título
GE 0 00 1 GE	Ama zi carrera ng G G randes
0 00 2 GE 0 00	Cómo tú A rt Ho Ly, Ho Ly, Ho Ly
3 GE 0 00 4	Oh! Feliz Da y C IRJ ng int él
GE 0 00 5 GE	CHAPE I I sea lieve B menos ed A
0 00 6 GE 0 00	ssur un ce
7 GE 0 00 8	
GE 0 00 9 GE	
0 01 0 GE 0 01	Él 's Ir tt El que le Wo rdin H es la mano s final ri ta Wha F Nos
1 GE 0 01 2	Ha vena J esús Cuando L a aints Ir Ma rchi ng n Ab i de Wi ° mí
GE 0 01 3 GE	
0 01 4 GE 0 01	
5 GE 0 01 6	C propia H im Wi ra Muchos C r propia s Wi LLT
GE 0 01 7 GE	que lrcle C Sea Unb rok EN es aw La L i GH t H
0 01 8 GE 0 01	ace Un s m I Am Tu, RN Tu, Tu rn Ro ckof Edad s
9 GE 0 02 0	rr ende I Do r A ll Onwa rd Ch risti un tanto Idiers
GE 0 02 1 GE	Mi c ja EL Fila e I Boa t A s re ho Sw iación B ajo,
0 02 2 GE 0 02	Swe et Cha disturbios Mi Swe et L ord Wí sofá-ng
3 GE 0 02 4	Dov e S avior L ikea Shephe rd. Anywa y B Usted
GE 0 02 5 GE	menos me Awe s ome Dios Amén
0 02 6 GP S 00	
01 GP S 00 02	
GP S 00 03 GP	
S 00 04 GP S	
00 05 GP S 00	
06 GP S 00 07	
GP S 00 08 GP	
S 00 09 GP S	
00 10 GP S 00	Un rey ou wa s hed int él B l ood Da yof
11 GP S 00 12	Redemp ti en
GP S 00 13 GP	ley Med (triotic pa, incl ud i ng T ruth Ma rchi ng On) P aumento H im S il en t
S 00 14 GP S	N i GH t T rust y Obe y J esús L ov Me es (Versi en 1) E veryt ime I feelt que
00 15 GP S 00	el espíritu me ha ll s PROHIBID mov ed G ive yo t ha toldt IME religi en Dios
16 GP S 00 17	sea withy ou G reatis tu ne fiel ss H iseyeis en l a rr pa flujo l wan tto ser
GP S 00 18 GP	
S 00 19 GP S	
00 20 GP S 00	
21	
	J esusl ov es mí (Versi on2) L ordsprayer
	Cuando L a Santos van ma rchin 'en Re aga viveus
	en
	Entonces mi livi ng s ha ll PROHIBID invain Wha Tafri
	final Nos ha vena J esús

FIESTA

NOMBRE DEL GRUPO DE VACACIONES

Monitor	Título
CAE 0 01	Pedir a Dios Re st I 's t i n n i n g feliz X -ma s S il
CAE 0 02	en T N I GH D t i n g Dong Me rily Do You É l ar
CAE 0 03	Es un ta l C au s S lei gh R I De La S Lei gh R i
CAE 0 04	de S ilver S Lei gh Be LLS OT annenbaum L i nu
CAE 0 05	s y L ucy J olly J i n g les Ch ris tma sis Commi
CAE 0 06	ng Au l d L ang S i no; Frosty el Muñeco de Nieve
CAE 0 07	; Ha rk! El É l Gérald Ange ls S i n g; J i n g le Sé ll
CAE 0 08	ck Ro; J i n g le Sé LLS; Alegría para el mundo ;
CAE 0 09	Deja que nieve ;
CAE 0 10	
CAE 0 11	
CAE 0 12	
CAE 0 13	
CAE 0 14	
CAE 0 15	
CAE 0 16	
CAE 0 17	
CAE 0 18	
CAE 0 19	
CAE 0 20	
CAE 0 21	
CAE 0 22	Rudolph el reno de nariz roja ; Campanas de plata ; El
CAE 0 23	primer Noel . Bueno K i n g L etit nieve Ch ris tma s T
CAE 0 24	ree S il en t N i gh t Ve RSI en 1 S il en t N i GH t Ve
CAS 0 01	RSI en 2 S ilver Sé LLS
CAS 0 02	
CAS 0 03	
CAS 0 04	
CAS 0 05	
CAS 0 06	
CAS 0 07	S un ta C l au sis Comi n 'de Cuidad Re i Nde er R
CAS 0 08	ag
CAS 0 09	Tes inkof Inicio y Mo E L Cuando t 's Ch ris tma s T iempo ha ve Usted rself A Me rry
CAS 0 10 0	L oco Ch ris tma s stlet Mi oe ltzes Wa
11 CAS CAS	
0 12 0 13	J i n g le Sé ll sort é l Uno Lei Ho rse abierto S gh Ch ris tma s Ch Ch
CAS CAS 0	IME s ris tma s Ser LLS
14	

JAZZ 01 - Ensemble

JAZZ01 NOMBRE DEL GRUPO

Monitor	Título / Artista
JE 0 00 1 JE	B I ue pecado C - Iler Fu, L Buena B AIT - Dame r., B asie L ov
0 00 2 JE 0	e wa Lc ed en - Ge rs HW en I NA me ll owt uno - Du ke E lli ng
00 3 JE 0 00	t de S mérica hacer LL - Du ke E lli ng t en I t No me una athi
4 JE 0 00 5	ng - Du ke E lli ng t en T ake F ive Ca rnaval - B un fa, L.
JE 0 00 6 JE	
0 00 7 JE 0	
00 8 JE 0 00	
9 JE 0 01 0	
JE 0 01 1 JE	Someda y mi princewillc OME - Chu rchill B I ue pecado F - Ganon, DE
0 01 2 JE 0	alli ng ou fory - Ganon, O tan agradable - Ganon, Ol saidit ser plano -
01 3 JE 0 01	Ganon, en la I GH t B reeze - Ganon, O Che rokee (mi les B lackver)
4 JE 0 01 5	- Nob le R ay El Ro SE - Mc B room, A. Los s hadow ofy ou r SMI le -
JE 0 01 6 JE	Mande I, j. Da ne ysofwi y rosas - Hombre Cini Ven rainorc ome shi ne
0 01 7 JE 0	- Me RCEab, A RL en Wi nd Bene ath mi wi ng s - Ley de gallina, S ilb.
01 8 JE 0 01	O ld de Vil Luna - Ha rb., L ane E asyto L ov e - Po rter, Co-le-I Con c
9 JE 0 02 0	en trar en You - rter Po, Co-le-I Ge ta K ick ou tofy ou - rter Po,
JE 0 02 1 JE	Co-le-IL ov è (Ac c imen ompan t) - rter Po, Co le N i gh t y Da y - rter
0 02 2 JE 0	Po, Co le
02 3 JE 0 02	
4 JE 0 02 5	
JE 0 02 6 JE	
0 02 7 JE 0	
02 8 JE 0 02	
9 JE 0 03 0	
JE 0 03 1 JE	
0 03 2 JE 0	
03 3 JE 0 03	Usted sería sonicetoc ome casa para - rter Po, Co-le-E asy L IVI ng - R ai ESN
4 JE 0 03 5	r
JE 0 03 6 JE	F alli ng en L ov ewith L ov e - rs Rodge / Ha rt Ha vey me ou t mi
0 03 7 JE 0	ss J uno s - rs Rodge / Ha rt
03 8 JE 0 03	I di dn 'tk ahora wha tt ime wa s (Ac c ompan imen t) - rs Rodge / Ha rt I di dn' tk ahora wha tt ime que
9 JE 0 04 0	wa s - rs Rodge / Ha rt Mi f unny Va l en ti ne (Ac c ompan imen t) - rs Rodge / ha rt Cuando y ou rl ov
JE 0 04 1 JE	er ha se ha ido - Swan, E. A. Los Reis no greaterl ov e - S yme s / J uno s él re 's Tha t R ai ny Da y
0 04 2 JE 0	(L arry Fu ller Ve RSI en) - Van Heu s en Po lka hacer ts y AMS Moonbe (Ac c omp . Ve RSI en) - Van
04 3 JE 0 04	Heu s es El Mo re l seey ou (Ac c ompan imen t) - Wa rr en, H. S ep t embe rint que R ain (Ac c
4 JE 0 04 5	ompan imen t) - Wa rr es / Dub en I wan tto ser feliz - Youm. / Esar Ca
JE 0 04 6 JE	
0 04 7 JE 0	
04 8 JE 0 04	
9 JE 0 05 0	
	Ab stracti en B I ue [Fo r Geo rgia O 'Ke efe] - René e Ro s ne s 50' s Cha - c ha - Rebe ca
	Mau l eon - S un t mediodía ana espúes en Ca RME I - Mi les B carecen de la carretera L
	ow - B r ad Tu r ne r P iecesof S ky - MI les B falta P astels - Ron J ohn st en Ca ller # 9 -
	B r ad Tu r ne r L Méxic en - René e ro s ne s L ittle P. A. - B r ad Tu Modo r ne r r no B I
	ue s - Mi les B falta

JAZZ 02 - Ensemble

JAZZ02 NOMBRE DEL GRUPO

Monitor	Título / Artista
JE 0 05 1 JE	De von Itely - Ron J ohn st en De von 's De li gh t -
0 05 2 JE 0	Ron J ohn st en Dub lin - Ron J ohn st en F il omena
05 3 JE 0 05	- Ron J ohn st en F LYI ng Du ck - falta Mi les B fo rt
4 JE 0 05 5	él Momen t - René e Ro s ne s G iftof L ov e - Ron J
JE 0 05 6 JE	ohn st en G irlié 's Wo RLD - René e Ro s ne s Go t
0 05 7 JE 0	jamón - B r ad Tu r ne r
05 8 JE 0 05	
9 JE 0 06 0	
JE 0 06 1 JE	
0 06 2 JE 0	YO . A . B I ue s - René e Ro s ne s L si ew ish -
06 3 JE 0 06	René e Ro s ne s L oo k ou t - Mi les B carecen Mi
4 JE 0 06 5	zmah ta - René e Ro s ne s Uno Fo r It Wa en -
JE 0 06 6 JE	René e Ro s ne s Uno L oo k - B r ad Tu r ne r P ale
0 06 7 JE 0	Luna - Mi les B carecen de uno Wo RLD - René e
06 8 JE 0 06	Ro s ne s O ri en 's ser It - René e Ro s ne s Rob en
9 JE 0 07 0	- Ron J ohn st en Ro xy - B r ad Tu r ne r S IX S en
JE 0 07 1 JE	SE - Ron J ohn st en SNA kes & rs Adde L - Mi les
0 07 2 JE 0	B carecen de algunas thi ng L ike - Mi les B carecen
07 3 JE 0 07	de la canción para PJ - Mi les B carecen de Summe
4 JE 0 07 5	RSET - Mi les B carecen de la G ift - René e Ro s
JE 0 07 6 JE	ne s
0 07 7 JE 0	
07 8 JE 0 07	
9 JE 0 08 0	
JE 0 08 1 JE	
0 08 2 JE 0	
08 3 JE 0 08	La L y de F IVE Ivers R - René e Ro s ne s A Foggy Da y
4 JE 0 08 5	
JE 0 08 6 JE	C l oudy Da y B I ue s - Mi les B carecen de Ca fein P
0 08 7 JE 0	aris - Mi les B falta F pp li en 'y una F mentiroso - Mi les
08 8 JE 0 08	B falta Gone THT Wí él Dawn - Mi les B carecen de
9 JE 0 09 0	buenos kin Coo ' - Mi-les-B carecen de Gyp sy B I ue s -
JE 0 09 1 JE	Mi-les-B carecen A Sin ro - Son T r ad ITI
0 09 2 JE 0	
09 3 JE 0 09	
4 JE 0 09 5	Un lado a otro - Estado de ánimo de Cuba - Rebe Ca Mau I eon - S an t ana L
JE 0 09 6 JE	azy E v en iación B I ue s - Mi-les-B carecen de Ro ckin Mi Sou l - Mi les falta B
0 09 7 JE 0	Así lo TU - Bo lero
09 8 JE 0 09	
9 JE 0 10 0	Mambo for One - Mambo L atin Pe ruchi ne ando -
	Son T r ad ITI B ATUC ada P ra Vo ce - B ATUC
	ada B ATU - S alsa - B ATUC ada B I ue Cha - c
	ha - Cha - c ha - ch bomba tico - bomba Bo Me
	SSA - Bo ssa noviembre una
	A Frôã Cua tro - Rebe ca Mau I eon S un t ana B AILA Rumbe rita -
	Rebe ca Mau I eon - S un t ana B ata -Mon t uno - Mambo L atin Ca Fe
	O le - Mambo L atin

JAZZ 03 - Ensemble

JAZZ03 NOMBRE DEL GRUPO

Monitor	Título / Artista
JE 0 10 1 JE	Conga r AMA - Conga De cicatriz gando - Mambo
0 10 2 JE 0	L atin Th ree 2 S amba - S amba T rio P ara No ro
10 3 JE 0 10	- Son Con t emp T rio Uno - Bo lero
4 JE 0 10 5	
JE 0 10 6 JE	
0 10 7 JE 0	Nos st Coa st Cha - c ha - Cha c ha c ha Nue va Yo rk
10 8 JE 0 10	Mambo - Gua rac ha L un hanga P ac - P ac hanga Fun
9 JE 0 11 0	ky Son c ha - Hijo lun t uno G es un ita - Rumba F I
JE 0 11 1 JE	Amén Bueno ye B Bo ssa - Bo ssa noviembre un D ilea
0 11 2 JE 0	Fu l ana - Son -Mon t uno Fun ky Mambo - Mambo L
11 3 JE 0 11	atin Songoman IA - Songo L como jiritas Gua - Gua jira l
4 JE 0 11 5	na G r OOV e - 6. 8 L A B ati hacen ra - Me r Engue L a
JE 0 11 6 JE	J efa - Gua rac ha L a E l P aname - Dan za Mambo Mu
0 11 7 JE 0	lato - Mambo L atin Mi no r De colas - Mambo L atin Mi
11 8 JE 0 11	P arti hacer - P arti hacen un Artidi lto P hacer F elici
9 JE 0 12 0	dad - P arti hacen un Sonando lto - Son T r ad ITI S
JE 0 12 1 JE	amba Ro SE - S amba S ab roso - De cicatriz ga S a P l
0 12 2 JE 0	eno ra - P l ena
12 3 JE 0 12	
4 JE 0 12 5	
JE 0 12 6 JE	
0 12 7 JE 0	
12 8 JE 0 12	
9 JE 0 13 0	
JE 0 13 1 JE	
0 13 2 JE 0	
13 3 JE 0 13	
4 JE 0 13 5	Mon t ando UNE - Hijo -Mon t Uno
JE 0 13 6 JE	Mi Cumb IA - Cumb ia 128 Mon t ando UNE - Hijo -Mon t Uno me enga r acción - Me r
0 13 7 JE 0	Engue Dan zafor Uno - Dan za l Go t Ca l YP así - Ca po lis - s en un s Nos A re
13 8 JE 0 13	Ahora - René e Ro s ne s vienen a mí - Ron J ohn st en Donna L ee - Cha RliE P
9 JE 0 14 0 0	Arker B l ue sfor a piojos - Cha RliE P Arker de ar O ld S tock Im ho - Cha RliE P
14 JE 1 JE 0	Arker Shaw "Nu ff - Cha RliE P Arke O rnit ho l gia - Cha RliE P Arker B falta D i
14 2	amond - B enfermo E v un s H i Deou t - Da vid S anbo rn Mapu a - Da vid S anbo rn

JAZZ 04 - Piano Solo

JAZZ04 NOMBRE DEL GRUPO

Monitor	Título / Artista
JS 0 00 1 JS 0 00 2 JS 0 00 3 JS 0 00 4 JS 0 00 5 JS 0 00 6 JS 0 00 7 JS 0 00 8 JS 0 00 9 JS 0 01 0 JS 0 01 1 JS 0 01 2 JS 0 01 3 JS 0 01 4 JS 0 01 5 JS 0 01 6 JS 0 01 7 JS 0 01 8 JS 0 01 9 JS 0 02 0 JS 0 02 1 JS 0 02 2 JS 0 02 3 JS 0 02 4 JS 0 02 5 JS 0 02 6 JS 0 02 7 JS 0 02 8 JS 0 02 9 JS 0 03 0 JS 0 03 1 JS 0 03 2 JS 0 03 3 JS 0 03 4 JS 0 03 5 JS 0 03 6 JS 0 03 7 JS 0 03 8 JS 0 03 9 JS 0 04 0 JS 0 04 1 JS 0 04 2 JS 0 04 3 JS 0 04 4 JS 0 04 5 JS 0 04 6 JS 0 04 7 JS 0 04 8 JS 0 04 9 JS 0 05 0	<p>Oh L ady ser bueno - Ge rs HW en Alguien a TCH wa ov er mí - rs Ge hw en El hombre que l ov e rs - Ge HW en</p> <p>El YC un "ttaket ha t AWA YFR om mí - Ge rs HW en N hielo wo ou c rkify una teta GE - Ge rs HW en Dios que es mala</p> <p>Mood I ND i Ir - Du t ke A lli ng en B l ue sfor D r. J ohn - falta B, Mi les Boog es decir B l ue s - B falta, Mi les Don 't ge alquitrán ound mu ch anymo re - Du ke E lli ng t yt en ÉI se re - ler anuncio,, ss Ro I na S en t imen Mood tal - Du ke E lli ng t en P rel ude toa K ISS - Du ke E lli ng t en A r rt hu 's Theme - B ac ha rach Gen tle R ain - Bon fa, L. Mood R ay 's - B falta, Mi les</p> <p>Salí de mi que Artis S un F r an cisco - C Ross, Cory B enferma Ailey B - Canon, HE astoft que Sun - Bowman estoy en Wa lkin - B a l ho omew Me l con un c Ly ho B aby - Bu rn. , No RT sobre el Mi sty - E rroll Ga r ne r B r oo kl yn - Ganon, DO ay 's B l ue s - Ganon, earch OS - Ganon, O Wa rm - Ganon, OS una rta ta Ma - Ganon , O Entonces c AME S ep t embe r - Ganon, OB l ue en G re en - Da vis, Mi les Na rdis - Da vis, Mi les de Beg internacional él Begu i ne - Po rter, Co le Au t UMN L aleros - J os Ef Ko sma Cómo Abou ty ou - F re ed,, L ane vas a mi que ad - G enfermo. ,, Goo ts S ecret L OV E - F Ain,, ster Web Ang le E sí - es Denn, M. I 'LLR emembe r Ap ril - R aye, Depau l l c un' t ge tstart ed - Du ke Ve rn Nueva York Nueva York - Ebb,, K ande r Wa VE - J ob im A. C. T Riste - J ob im A. C. Me nd i un Summe R - ÉI Rb. , Dub en A Childis bo m - J uno s, Thad A ftery ou han ido - L AYT en A st ime goe s por - campo Hup, H. Poo r Bu tterfly - Hubbe ll El wa y que nos re - ish Haml, M En Ceina wh ile - G re en, TBL Edwa rd Don 'me ame - McHugh, J. Emi ly - Mande l, J</p>

JAZZ 05 - Piano Solo

JAZZ05 NOMBRE DEL GRUPO

Monitor	Título / Artista
JS 0 05 1 JS	G r ow wo rm - L incke
0 05 2 JS 0	Wha ou tarey hacer i ng t él restofy ou rlife - L eG r ande, M. Mi primera y en CJE ov e -
05 3 JS 0 05	Me LLIN, Madera G re hacer en instreet l pH - K mono r, B. Peop le - Me riachuelo, S t
4 JS 0 05 5	ino Young y oo f o l - Ho rw. , Haya Swe et Geo rgia B propia r (tein L ou S Ve r.) - P
JS 0 05 6 JS	inkard Swe et Geo rgia B propia r (Mi les B carecen Ve r.) - P inkard. B. BEG int i Begu
0 05 7 JS 0	NE - Po rter, Co-le-l 's A ll Ri GH twith me t - Po rter, Co-le-L au ra (L ller arry Fu Ve r.) -
05 8 JS 0 05	R Aksin, D. L au ra (Ron J ohn st en Ve r.) - R Aksin, D. l c ou ld wr itea Boo k - rs Rodge
9 JS 0 06 0	/ Ha rt Mi f unny Va l en ti ne - Rodge rs / Ha rt Sp ri NG es Él re (Ve rsi en 1) - rs Rodge /
JS 0 06 1 JS	Ha rt Sp ri ng se se re (Ve rsi en 2) - rs Rodge / Ha rt Th isc un 't sea L ov e - rs Rodge /
0 06 2 JS 0	Ha rt Whe Reor cuando - RS Rodge / Ha rt B l ue pecado BB - S i rs ge sobre, C. Ebb T i
06 3 JS 0 06	de (2 Ve RSI en s) - S i GMAN Me hiciste l ov e l s me hou ldcare - S tor dah E l vergre
4 JS 0 06 5	en - AMS S tr lli / Wi
JS 0 06 6 JS	
0 06 7 JS 0	
06 8 JS 0 06	
9 JS 0 07 0	
JS 0 07 1 JS	
0 07 2 JS 0	
07 3 JS 0 07	
4 JS 0 07 5	
JS 0 07 6 JS	
0 07 7 JS 0	
07 8 JS 0 07	
9 JS 0 08 0	T Aket que "A" T lluvia (Sh ris rs S i ge en Ve RSI en) - S tra YHO rn, BT Aket que "A" lluvia
JS 0 08 1 JS	T (L arry Fu ller Ve RSI en) - S ta YHO rn, BF r un kie y J ohnny - T r ad ITI ona l Danny bo
0 08 2 JS 0	y - un k nown Bu t Sea au tiful - Van Heu s en
08 3 JS 0 08	
4 JS 0 08 5	
JS 0 08 6 JS	Se re 's Tha t R ai ny Da y (Ron J ohn st en Ve RSI en) - Van Heu s en lmag i na ti en - Van
0 08 7 JS 0	Heu s en llike Alguien en L ov e - Van Heu s en
08 8 JS 0 08	
9 JS 0 09 0	Po lka Do ts y AMS Moonbe (Ch ris S i rs ge en V) - Van Heu s en S tella por S tarli gh t - Young,
JS 0 09 1 JS	V. El Mo re l seey ou - Wa rr es, H. El ne resill ver ano ser que ry t ou - Wa rr es, H. S ep t embe
0 09 2 JS 0	rint que R ain - Wa rr es / Dub en Can 't Él lpfalli ng INL ov ewithy ou - Nos ISS / C rea. Cuando
09 3 JS 0 09	Fallin L ov e - Usted. / Él YMAN T eafor Dos - Youm. / Ca esar N i ne Po int F ive B l ue s - Bu
4 JS 0 09 5	TLER, Hen ry espues D i NNE r B l ue s - Bu TLER, Hen ry B ar Código Boog es decir, - Bu
JS 0 09 6 JS	TLER, Hen ry Boog iefor J erry L ee - Bu TLER, Hen ry B l ue Wa LTZ - Bu TLER, ry la gallina
0 09 7 JS 0	hace que vuelva aliado L ov enviarme un e - Bu TLER, Hen ry EP luri bu s B l unum - Bu TLER,
09 8 JS 0 09	Hen ry AL poco caras: Na ive - B r ad Tu ne r r t Au UMN Sin CTUR na l - Mi les falta Sea B E l
9 JS 0 10 0	Uno - Mi-les-B carecen Mi papá di - Ron J ohn pt en

JAZZ 06 - Piano Solo

JAZZ06 NOMBRE DEL GRUPO

Monitor	Título / Artista
JS 0 10 1 JS	Luna Wa lk - Mi les B carecen de Ou toft él Va lley - B rad Tu r ne r
0 10 2 JS 0	Tomo rr ow 's Tune - Mi les B carecen primera unde y iación S ty i ng r
10 3 JS 0 10	Unde - Mi les B falta Na tiva Co l ou rs - René e Ro s ne s C Boog es
4 JS 0 10 5	decir, - hacer c F i NGE rs Ca k Ewa lk - Do c F i NGE rs Ca l 's ffe Shu -
JS 0 10 6 JS	Do c F i NGE rs Ca rl' s B l ue s
0 10 7 JS 0	
10 8 JS 0 10	
9 JS 0 11 0	
JS 0 11 1 JS	
0 11 2 JS 0	Coo l Mi no r - P aque TTE, D.
11 3 JS 0 11	F ri da y N i GH tinte que F aubou RG - Bu TLER, ry gallina Wa lkin
4 JS 0 11 5	'Inicio - D o F i ESN rs L ucky S EV ES s - Bu TLER, Hen ry L erizo - D o
JS 0 11 6 JS	F i ESN rs sin Wo rries - P ETT aque, D. D esde ybody 's Ha vin' Fun -
0 11 7 JS 0	Bu TLER, Hen ry L atest Ir SSIP B l ue s - Bu TLER, Hen ry L et Me Be -
11 8 JS 0 11	Bu TLER, Hen ry L IVI ng habitación Wa LTZ - Bu TLER, Gallina ry Mi
9 JS 0 12 0	DN i gh t Mambo - Bu TLER, Hen ry Mi ne ral gía - Bu TLER, Hen ry S
JS 0 12 1 JS	ad es decir, l da & B illie - P aque TTE, D. Shade sof Boo ker - Bu
0 12 2 JS 0	TLER, Hen ry S tealt él F anguila - Tte P aque, D. S hasta joven en F
12 3 JS 0 12	lfty - Bu TLER, Hen ry El Hen ry D Identificación l t - Bu TLER, gallina ry
4 JS 0 12 5	La Mov en 'On B l ue s - Do c F i NGE rs El ss Po um - Tte P aque, D. e
JS 0 12 6 JS	eny B l ue s - Do c F i NGE rs El Mi ssissi pp i S t omp - Do c F i NGE rs
0 12 7 0 12	The Red L i GH t B l ue s - Do c F i NGE rs Nu tria Su ITE B l ue s - Bu
JS 8 JS 0 12	TLER, ry Hen Sou r Mi lk Boog es decir, - Bu TLER, Reun Hen ry i en B
9 JS 0 13 0 0	l ue s - Bu TLER, Hen ry El Sh i ng le S t omp - Do c F i NGE rs Swe et
13 JS 1 JS 0	46 - Bu TLER, ry Hen
13 2 0 13 JS	
3 JS 0 13 4	
JS 0 13 5 0	
13 6 JS	

LISTA DE JUGADORES VP

JAZZ 06

Ragtime 1

NOMBRE DEL GRUPO RAGTIME1

LISTA DE JUGADORES VP

Ragtime 1

Monitor	Título / Artista
RAG00 1	AB reeze F om A I abama r (1902) - S cott J op lin S cott J op lin 's New R ag
RAG00 2	(1912) - S cott J op lin C I eopha - RCH Ma & Two S t ep (1902) - S cott J op lin
RAG00 3	S ag gh earchli t R (1907) - S cott J op lin E Lite S yn c opa ti en s (1902) - S cott
RAG00 4	J op lin F ig L EAF R ag (1908) - S Cott J op lin Mapa le L EAF R ag (1899) - S
RAG00 5	cott J op lin P ar agon R ag (1909) - S cott J op lin Re flecti en R ag (1917) - S
RAG00 6	cott J op lin la linea de tertai ne r (1902) - S cott J op lin El E asy rs nne Wi
RAG00 7	(1901) - S cott J op lin Suga r bastón R ag (1908) - S cott J op lin C I ima x R ag
RAG00 8	(1914) - J AME s S cott carrera G y Sea ty au (190 9) - J AME s S cott Hone y
RAG00 9	Moon R ag (1916) - J AME s S cott Ophe lia R ag (1910) - J AME s S cott Pe as
RAG01 0	y P I en ty R ag (1 919) - J AME s S cott P ar Amoun t R ag (1917) - J AME s S
RAG01 1	cott Pega sus - AC lassic R ag (1920) - J AME s S cott P ros pe ridad R ag
RAG01 2	(1916) - J AME s S cott Qua lity - AH i gh C lass R ag (1911) - J AME s S cuna t
RAG01 3	R ag S en tal t imen (1918) - J AME s S cott Sunbu primer R ag (1909) - J AME s
RAG01 4	S cott El Su TTE edad ffr Wa ltz (1914) - J AME s S cott V ictory R ag (1921) - J
RAG01 5	AME s S cott
RAG01 6	
RAG01 7	
RAG01 8	
RAG01 9	
RAG02 0	
RAG02 1	
RAG02 2	
RAG02 3	
RAG02 4	
RAG02 5	
RAG02 6	Che vy Cha se (1914) - J AME s Hube rt (Eub es decir) B lago La Cha rlest en ag R (1899 1917). - J
RAG02 7	AME s Hube rt (Eub es decir) B lago Con t en tmen t R ag (191 5) - J os eph L amb Cum B ac R ag
RAG02 8	(1911) - Cha RLES L. J ohn s en D P enfermo Ickles R ag (1906) - Cha RLES L. J ohn s en Powde
RAG02 9	de r R ag (1908) - Cha RLES L. J ohn s en Swe et ne ss R ag (1912) - Cha RLES L. J ohn s en F r
RAG03 0	og - I -Mo re ag R (1918) - F nand erdi (J elly - Ro ll) rt Mo en O rigi na l J elly Ro ll B l ue s (1.915) -
RAG03 1	nand erdi F (J elly - Ro ll) rt Mo sobre El B carecen de Ca t R ag (1905) - F r un k Woo ster & E t hy l
RAG03 2	B. Smi ° AR ag t ime N i gh tma re (1 900) - Tom Tu rpin Ha rl em R ag (1897) - Tom Tu rpin P una
RAG03 3	Am R ag (1914) - Tom Tu rpin El S aint L OU es R ag (1 9 03) - Tom Tu rpin Re i Nde er R ag (1915)
RAG03 4	- J os eph L amb S en sati en - AR ag (1908) - J os eph L amb Top L i ne r R ag (1916) - J os eph L
RAG03 5	amb Ame ric un Sea ag au ty R (1913) - J os eph L amb Bohemi un ag R (1919) - J os eph L amb
RAG03 6	Champagne R ag (1910) - J os eph L amb C I EOPA tra R ag (1915) - J os eph L amb El ler Smi
RAG03 7	(1907) - Pe RCY Wen rich El Riller Th! R ag (1909) - Ma y Au f de r que i de T ICKL ed a De ath
RAG03 8	(1899) - Cha RLES Hun ter Ca stle Hou SE R ag (1914) - J AME s Re ESE r ope Eu
RAG03 9	
RAG04 0	
RAG04 1	
RAG04 2	
RAG04 3	
RAG04 4	
RAG04 5	
RAG04 6	
RAG04 7	
RAG04 8	
RAG04 9	
RAG05 0	

Ragtime 2

NOMBRE DEL GRUPO RAGTIME2

Monitor	Título / Artista
RAG0 51	Ca taract R ag (1914) - Robe rt Hamp t en Ch ick en Chowde r (190 5) - I R eno G iblin
RAG0 52	Dengo zo (Razali B un xixe Ma) (1914) - E r ne sto Na zareth De secrati en (que R ag
RAG0 53	Humo res) (1914) - F elix A r nd t Du sty R ag (1908) - Ma y Au f de r que i de F elix R ag
RAG0 54	(1910) - H. H. Mc S k IMMI ng G re enw ich Wi tch (192 1) - Ze z Con Frey Ho ly Mo ses R
RAG0 55	ag por Cy S e ymou r Ho t Hou SE de R ag (1914) - Pau l P ratt J ung le T ime R AG
RAG0 56	(1909) - E. Ph ILIP S everin Ke y - S t uno ag R (1921) - Wi Lie rs Ande en inklets K, Two
RAG0 57	S t ep (1906) - A rt hu R RS Ma Ha ll K ITT en en t él Ke ys (1921) - Ze z con Frey Tha t
RAG0 58	Demon R ag por Ru ssell Smi ° (1912) P como qu i nade (c ap rice) por L oU es Mo re Au
RAG0 59	Go TTSC ha lk (1870) P i ano edad fl por Ro y gy B ar (1922) Po ss um R ag por Ge ral dy
RAG0 60	ne Doby n s (1.907) Ru ssi un ag R (Ro ckies R ag) por Geo r ge L. Cobb (1918) S APHO R
RAG0 61	ag por J. Ru ssel Rob INS (1909) S le epy Ho ll ow R ag por C lar en ce Wood s (1.918) La
RAG0 62	falta B y Wh ite R ag por Geo r ge Bo tsford (1908) Ma jestic R ag por Ben R aw LS & Ro
RAG0 63	yal Ne EL (1914) The L i en T AME r R ag por Ma rk J un za (1913) Twe LFTH S treet R ag
RAG0 64	por Euda y L. Bowman (1914) Wi ld Che rries R ag por T ed Snyder (1908)
RAG0 65	
RAG0 66	
RAG0 67	
RAG0 68	
RAG0 69	
RAG0 70	
RAG0 71	
RAG0 72	
RAG0 73	
RAG0 74	
RAG0 75	

BODA

NOMBRE DEL GRUPO DE BODA

Monitor	Título / Artista
WED00 1	B r au tc ho r - Wi l él Im R ic ha rd Wagne r
WED00 2	Ho chzeit sma RSCH - J ak ob L UDW ig F elix Mende lss ohn - B arte ho l dy B ri nd ISI - G ius eppe
WED00 3	Fo rt ONU io F r un cesco Ve RDI J i ng le 1 - sh Kou ichi Ha imo a J i ng le 2 - Kou ichi Ha sh imo a F
WED00 4	una tarifa 1 F una tarifa 2
WED00 5	
WED00 6	
WED00 7	

children'S

Los niños del grupo NOMBRE

Monitor	Título
CHR0 1	EI SUECI aa B Ir Ma rchi ng, B AA, B
CHR0 2	falta Ella ep B i Ngo
CHR0 3	
CHR0 4	Hump ty Dump ty Hu sh L ittle B aby l t's R
CHR0 5	aini ng, l t's Pou ri ng l TSY B itsy Sp i de r J
CHR0 6	ack & J enfermo L ondon B ri dge L ittle Bo -
CHR0 7	Ser Ma ep ry Tenía AL ittle L amb O ld Ma
CHR0 8	cDona ld Had a F a rm
CHR0 9	
CHR1 0	
CHR1 1	
CHR1 2	

Solución de problemas

Si se produce un problema durante el uso de este producto, comprobar los puntos detallados a continuación primero antes de contactar el servicio al cliente.

Problema	Porque	Solución
El piano no se enciende.	<ol style="list-style-type: none"> 1) El cable de alimentación no está conectado correctamente. 2) El interruptor de alimentación no está presionado. (El botón se ilumina cuando se pulsa). 	<ol style="list-style-type: none"> 1) conectar correctamente el cable de alimentación. 2) Pulse el interruptor de alimentación. 3) El servicio al cliente de contacto.
Los altavoces no emiten sonido cuando se toca una tecla.	<ol style="list-style-type: none"> 1) El volumen principal está ajustado al mínimo. 2) Un auricular está conectado. 3) La toma de conexión de alimentación del cable de alimentación no está conectado correctamente al producto. 4) El volumen agudos / graves está ajustado al mínimo. 	<ol style="list-style-type: none"> 1) Aumentar el volumen principal. 2) Desconectar el auricular. 3) Conecte correctamente el conector de alimentación al producto. 4) Aumentar los volúmenes parciales.
Existen notables diferencias entre el volúmenes de la voz principal y la voz secundaria.	<ol style="list-style-type: none"> 1) El volumen de la voz secundaria se establece en un valor incorrecto. 	<ol style="list-style-type: none"> 1) Ajuste el volumen de la voz secundaria correctamente.
ruido aleatorio se escucha cuando se utiliza el producto.	<ol style="list-style-type: none"> 1) Otros productos eléctricos tales como un refrigerador o una lavadora eléctrica están operando cerca. 	<ol style="list-style-type: none"> 1) Mueva el lejano producto de otros productos eléctricos, en particular los que utilizan motores.
No se oye sonido cuando usando el producto conectado a un externo dispositivo de sonido.	<ol style="list-style-type: none"> 1) El volumen principal está ajustado al mínimo. 2) El cable de conexión es cortado o dañado. 	<ol style="list-style-type: none"> 1) Aumentar el volumen principal. 2) Sustituir el cable.

Especificaciones del producto

nombre del producto	USB de alto rendimiento piano digital
Teclado	Verdadera acción de martillo-3W (Clave de madera, Triple-Sensor)
Toque	10 niveles (Soft 1/2/3, 1/2/3 normal, duro 1/2/3, no)
Polifonía máxima	256
voces	128 General MIDI 8 grupos de percusión 2 Efecto Set
acompañamiento automático	80 estilos rítmicos Solo dedo, dedos, modos de teclado completo Play / Stop, Intro / End, sincronización, Relleno 1/2, Fade, Variación
Características	Capa, Split, Tune, transposición, EQ, brillo, Pedales
memoria de registro	dieciséis
DSP	7 reverberaciones, 4 Efectos
Metrónomo	Sí (Tempo / Meter / volumen ajustable)
Monitor	LCD gráfico
VP Music Bank	Pedagógico (Etudes Beyer / Czerny / Burgmüller, seleccionado Sonatines) Estándar (Classical / Jazz / boda / Carol / Ragtime etc.)
reproductor SMF	Es compatible con SMF 0 y 1
Grabación	2 Tracks grabación en tiempo real Cerca de 9.000 notas por pista
Control del volumen	Principal, Capa, Split, Acompañamiento
terminales	MIDI IN / OUT, AUDIO IN / OUT, USB, auriculares pedal 2
altavoces	2 PULGADA x 2, 6: 9 pulgadas x 2 STEREO 50W + 50W
Poder	AC IN
Accesorios	Manual, USBMEMORY



Dynatone CORP.
Www.dynatone.biz